

Patternbook

- Programmheft -

EWU C - Turnier Schöffengrund

23. - 24. April 2022

Patternliste EWU C Turnier Schöffengrund 2022

Reining

LK 1 / 2	#13
LK 3	#11
LK 4 A / B	#14

Superhorse

LK 1 / 2	#1
----------	----

Ranch Riding

LK 1 A sen	#21
LK 2 A sen	#21
LK 3 A	#21
LK 1 – 3 B	#21
LK 4 / 5	#32

Western Riding

LK 3	#5
LK 1 / 2	#6

Pattern Showmanship at Halter #4 - LK 1-2

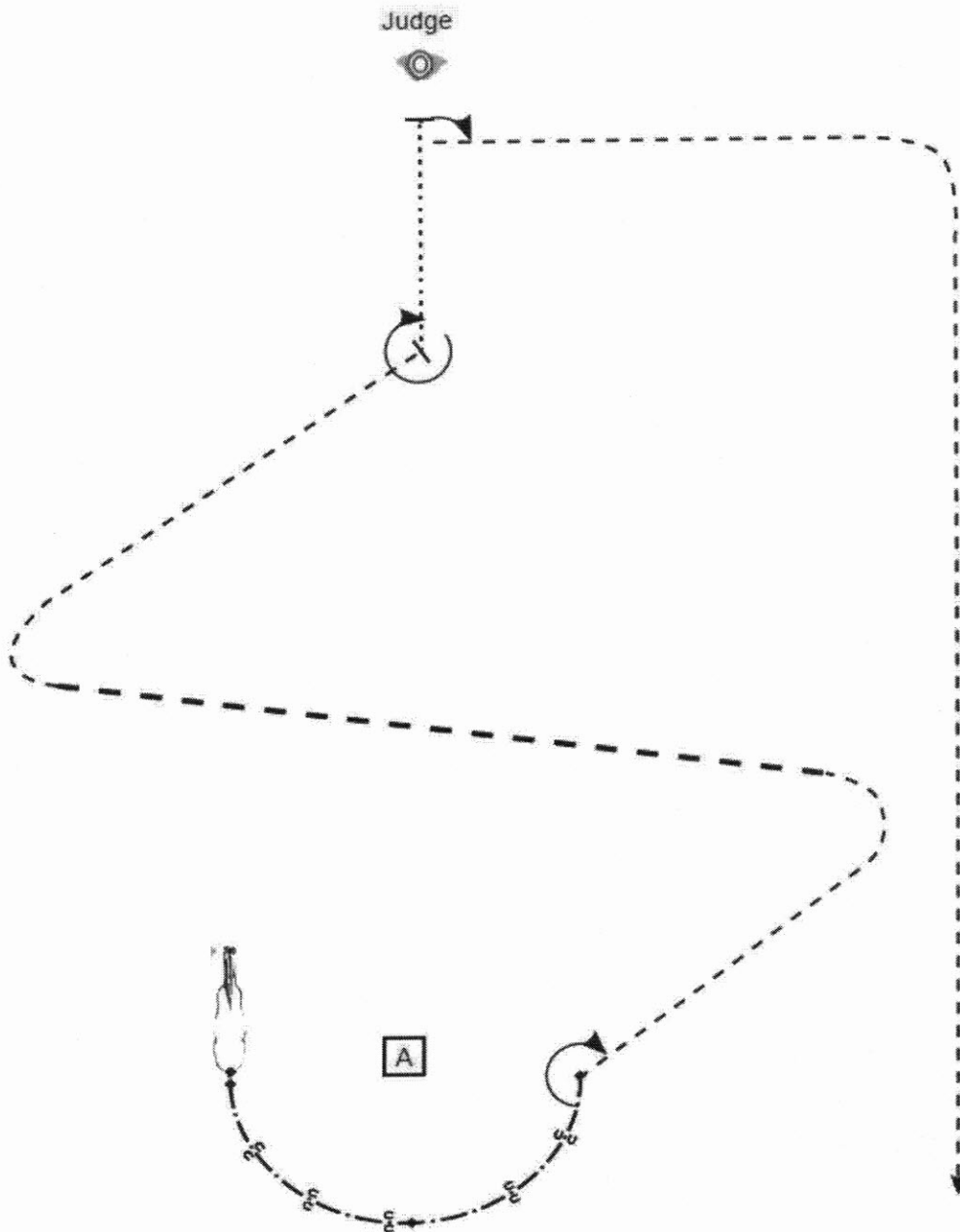

Aufstellung/Start – Hinterhand auf Höhe des Markers

- (1) Back up
 - (2) Turn 225°
 - (3) Trot
 - (4) Extended Trot, Trot, Stop
 - (5) Turn 315°
 - (6) Walk, Stop
 - (7) Set Up
 - (8) Inspection
 - (9) Turn 90°, Trot
- Im Trot die Arena verlassen

- A Marker
- Walk
- - - - Trot
- - - - ext. Trot
- ← → ← → ← → Back up

SSH LK 3 C-Teil

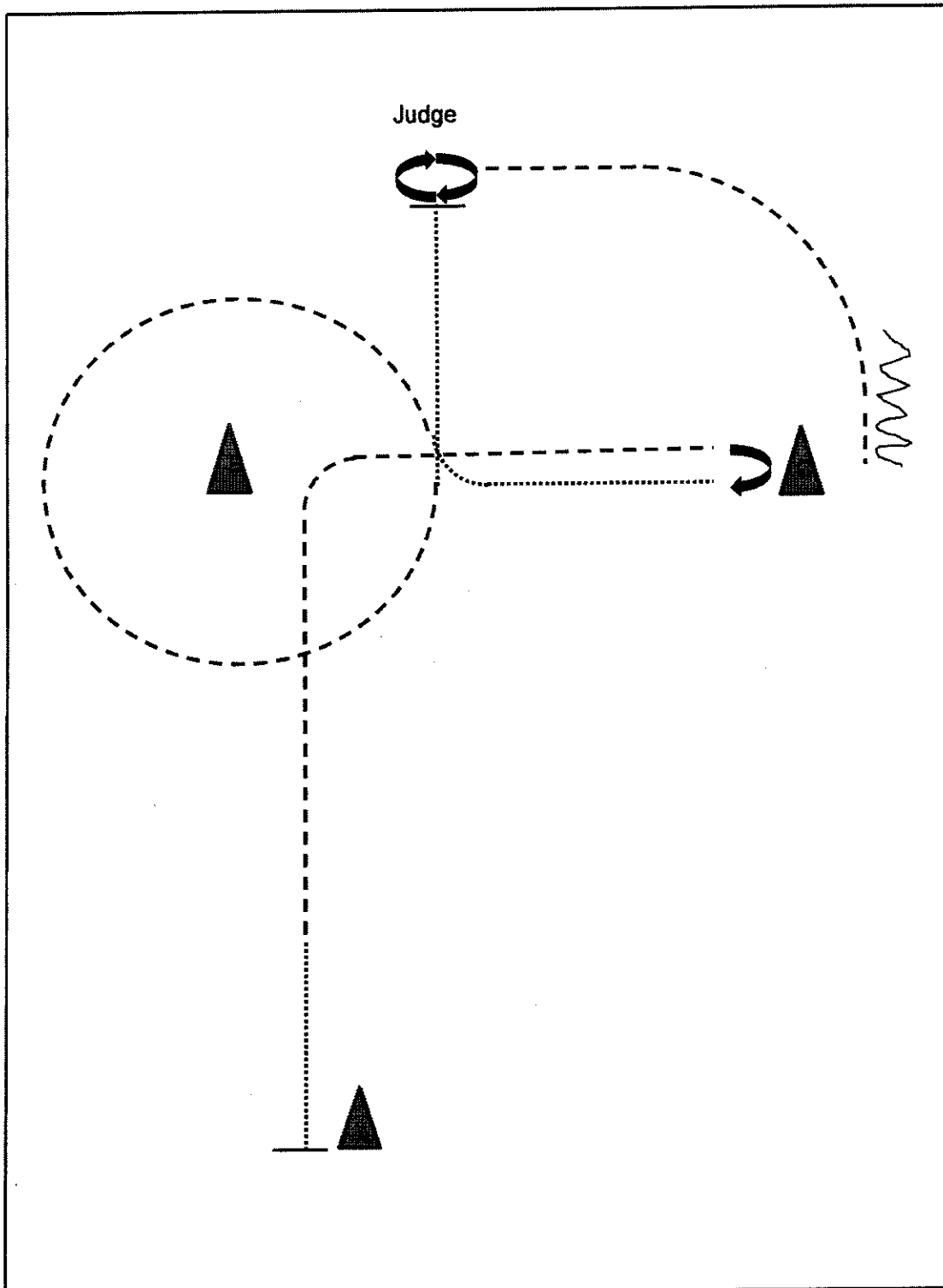

1. Ready bei A, Walk, Jog bis C, Stop
2. HHW rechts 180°, Walk
3. Jog um B, Walk auf Höhe B/C, Walk bis zum Richter
4. Set Up
5. HHW rechts 450°
6. Jog, Stop bei C, Back

Showmanship at Halter LK 4/5 A+B

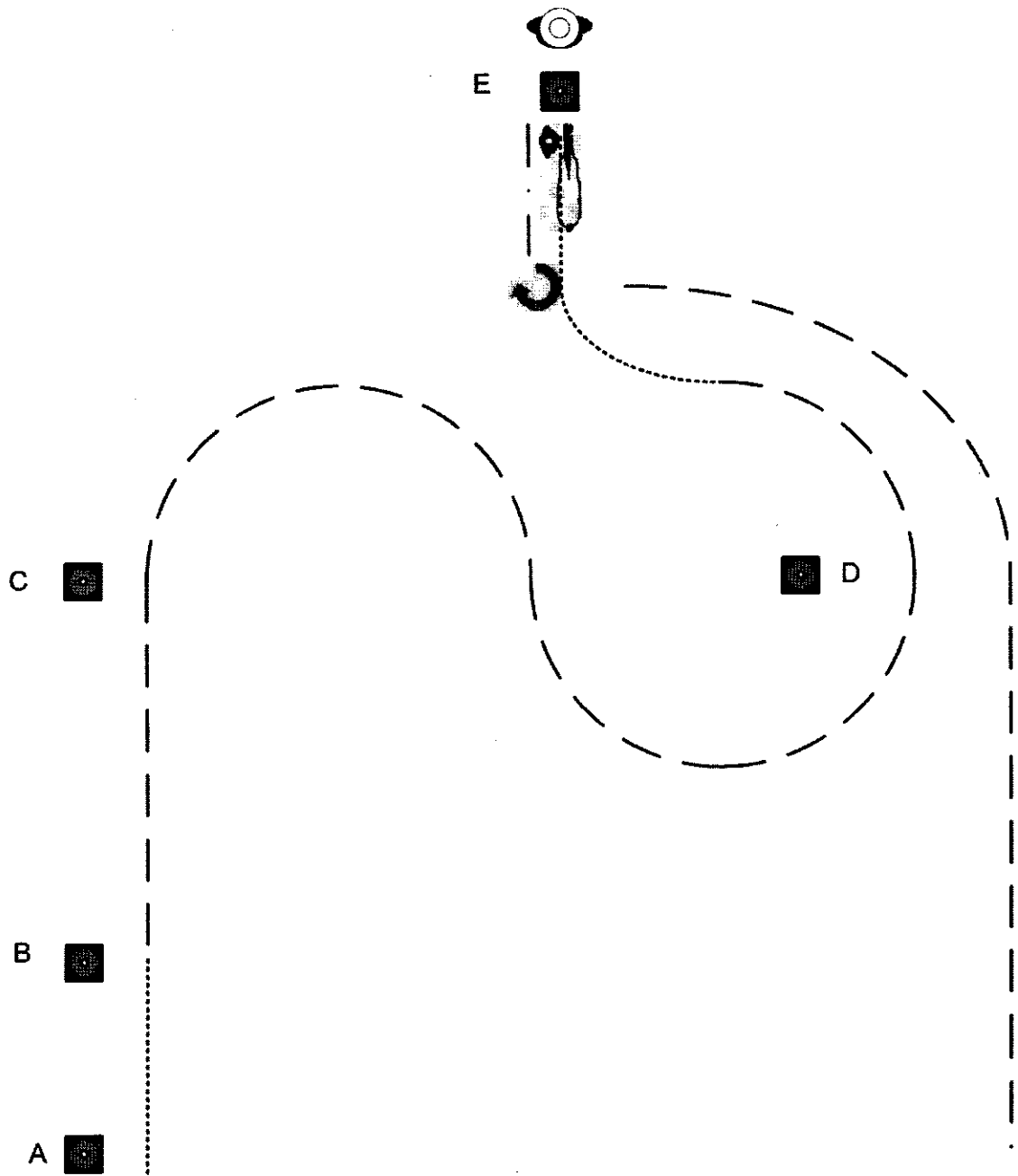

Von A nach B im Walk
 Bei B Jog und weiter zu C
 Bei C Jog Slalom zu D
 Bei D bis E Walk
 Bei E Set Up vor dem Richter
 Rückwärtsrichten, 45° HHW rechts.
 Im Jog zurück ins Line Up

..... Walk
 - - - - - Jog
 _____ Lope
 - . - . - Backup
 > ↑ > Sidepass

Z Showmanship at Halter LK1/2 A/B

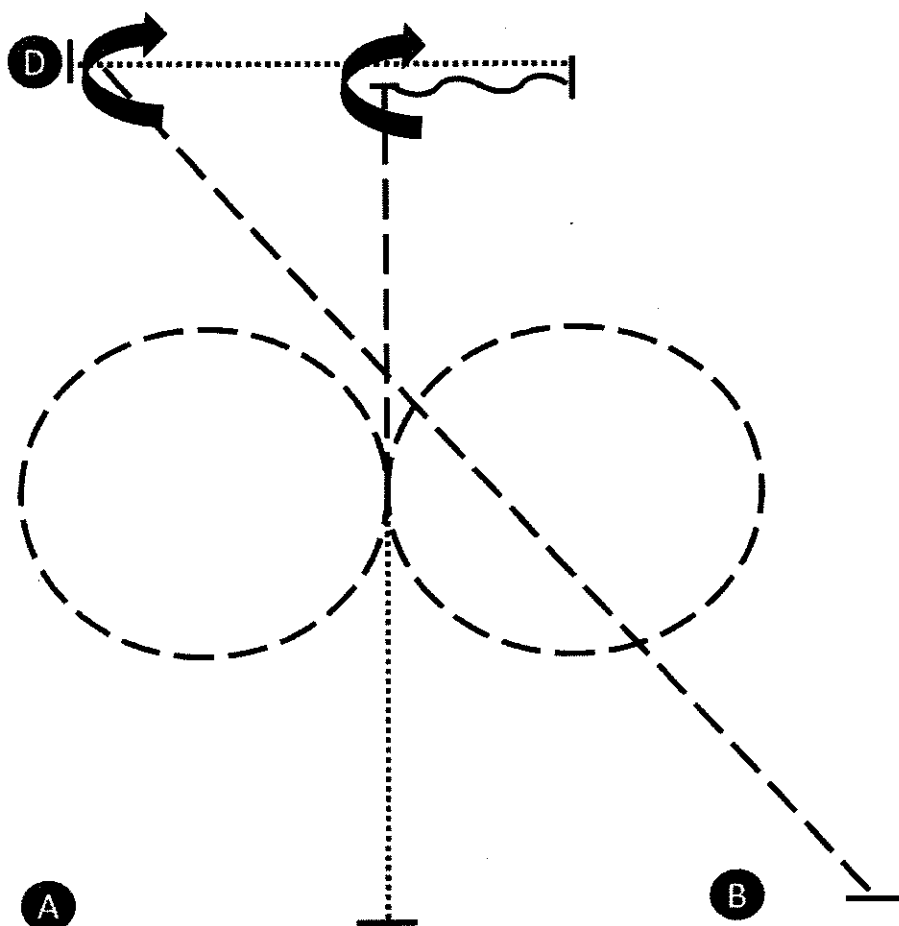

© H. Trautwein 2022

Set up at A

1. Walk a straight line, jog circle right
2. Jog circle left, jog, stop
3. 270° turn
4. Back up at least one horselength
5. Walk, stop
6. Set up
7. Ca. 590° turn, jog, stop

Z Showmanship at Halter LK3 A/B

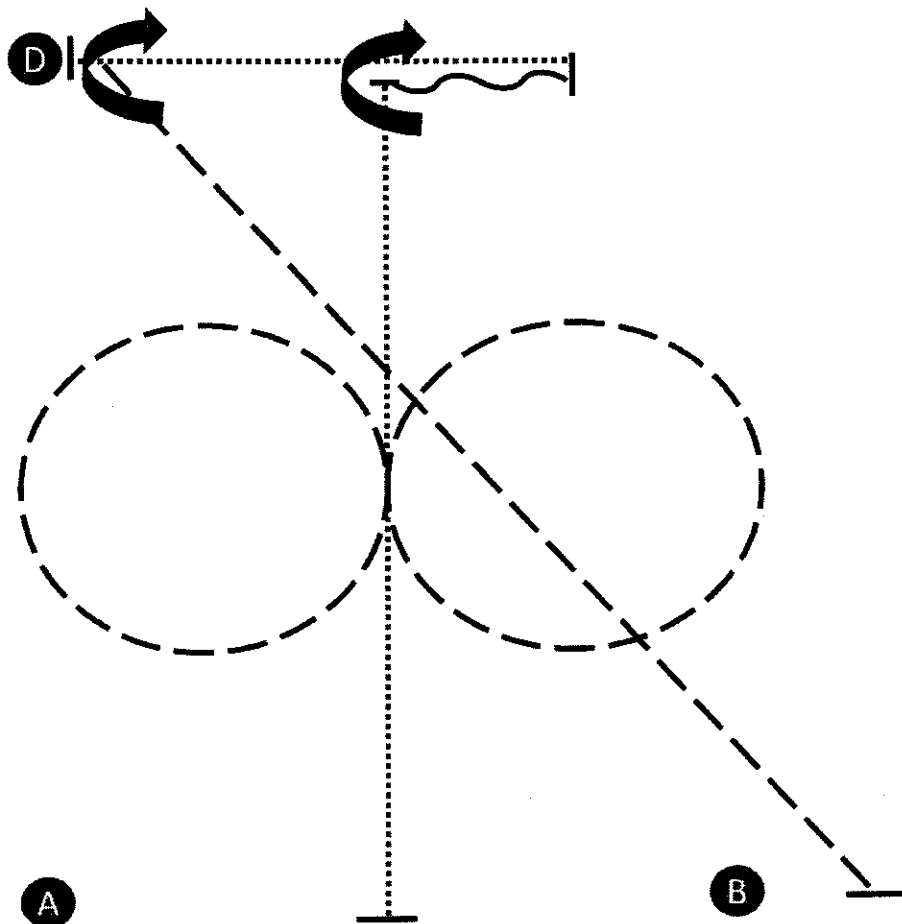

© H. Trautwein 2022

Set up at A

1. Walk a straight line, jog circle right
2. Jog circle left, walk, stop
3. 270° turn
4. Back up at least one horselength
5. Walk, stop
6. Set up
7. Ca. 225° turn, jog, stop

Z Showmanship at Halter LK4/5 A/B

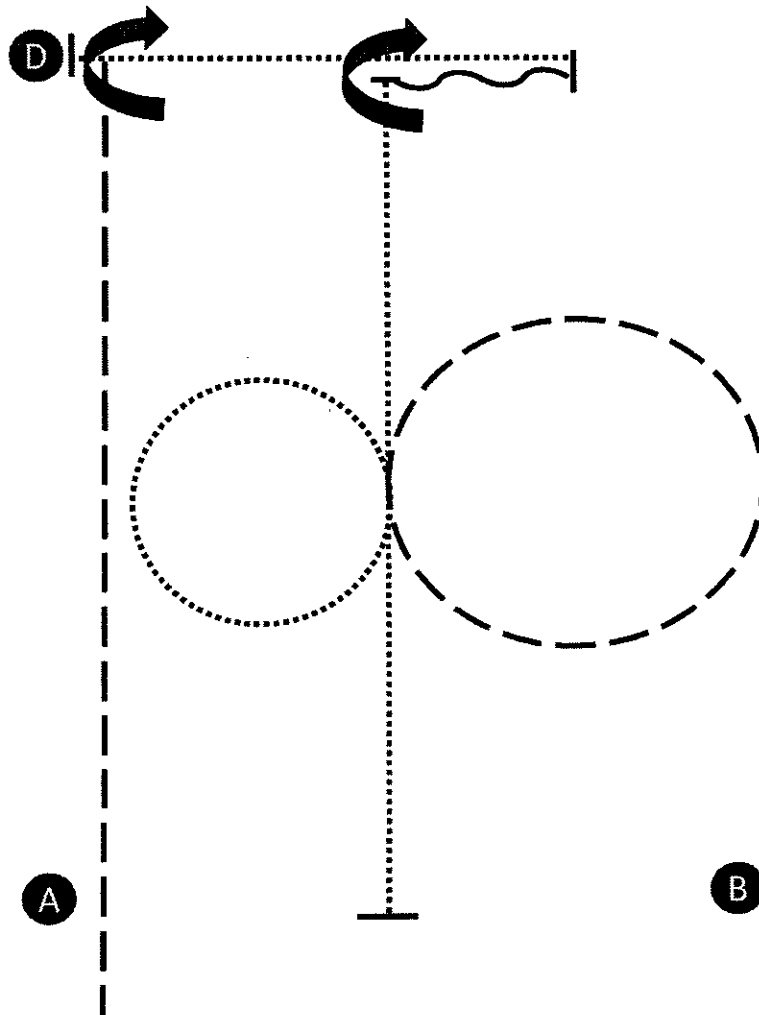

© H. Trautwein 2022

Start at A

1. Walk a straight line, jog circle right
2. Walk circle left, walk, stop
3. 270° turn
4. Back up at least one horselength
5. Walk, stop
6. Set up
7. 270° turn, jog, jog out

WHS WT

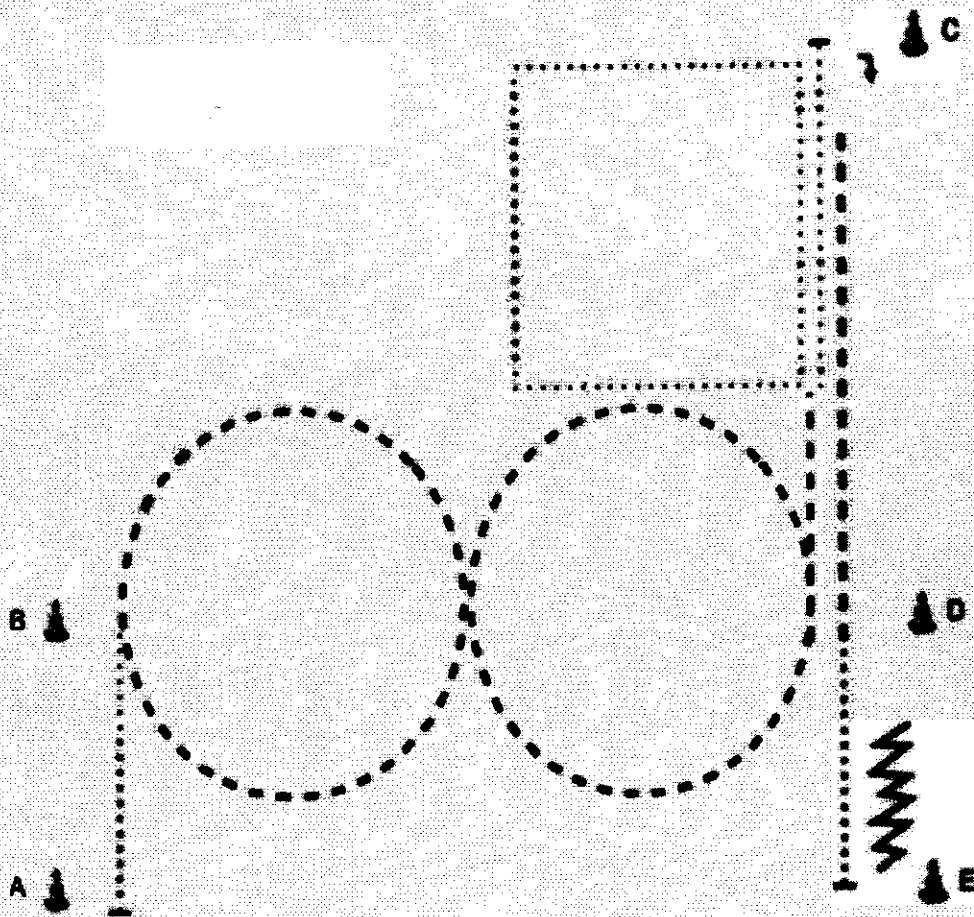

1. Bei A aus dem Stand Walk bis B
2. Ab B 1 1/2 Zirkel im Jog rechts
3. Ab Mitte 1 1/2 Zirkel im Jog links
4. ca. 2 Pferdellängen hinter D Übergang zum Walk;
Walk „im Quadrat“
5. Walk zu C; HWW 180° rechts
6. Jog bis D;
7. Walk, Stop bei E
8. Mindestens eine Pferdellänge Back Up

Western Horsemanship

LK 1/2 und LK 3

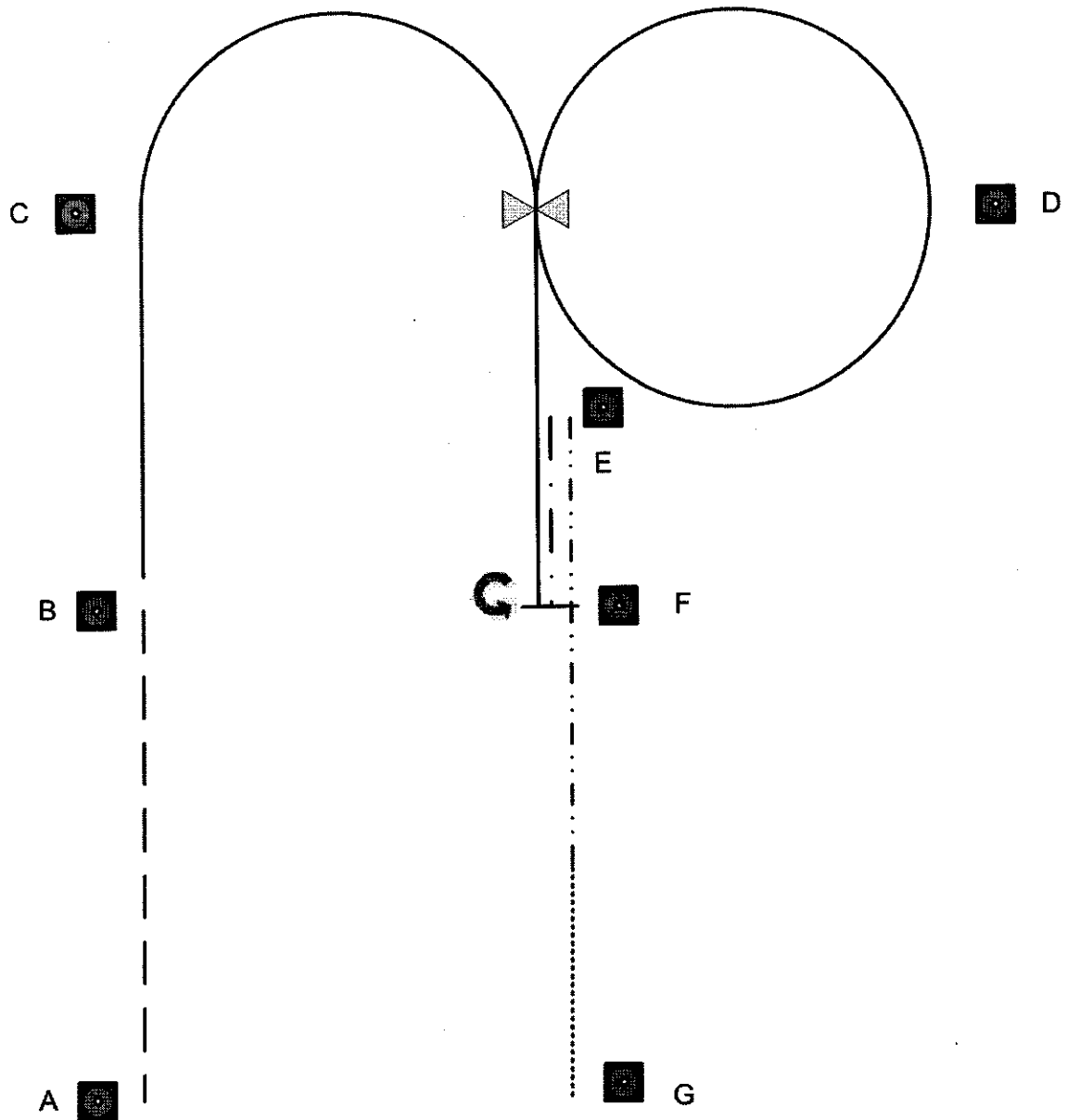

1. Beginnend bei A aus dem Stand im Jog
 Jog zu B, bei B Lope rechts, bei C ½
 Volte Lope rechts, einfacher oder
 fliegende Wechsel zwischen C und D
2. Lope Volte links, weiter Lope links bis F
 Stop, 360° HHW links,
 Rückwärts bis E
3. Extended Jog bis halbwegs A, Walk to G
 Im Walk zurück ins Warm Up Area

.....	Walk
— — —	Jog
————	Lope
- - - - -	Backup
⋈ ⬆ ⋈	Sidepass

Western Horsemanship LK 4/5 A/B

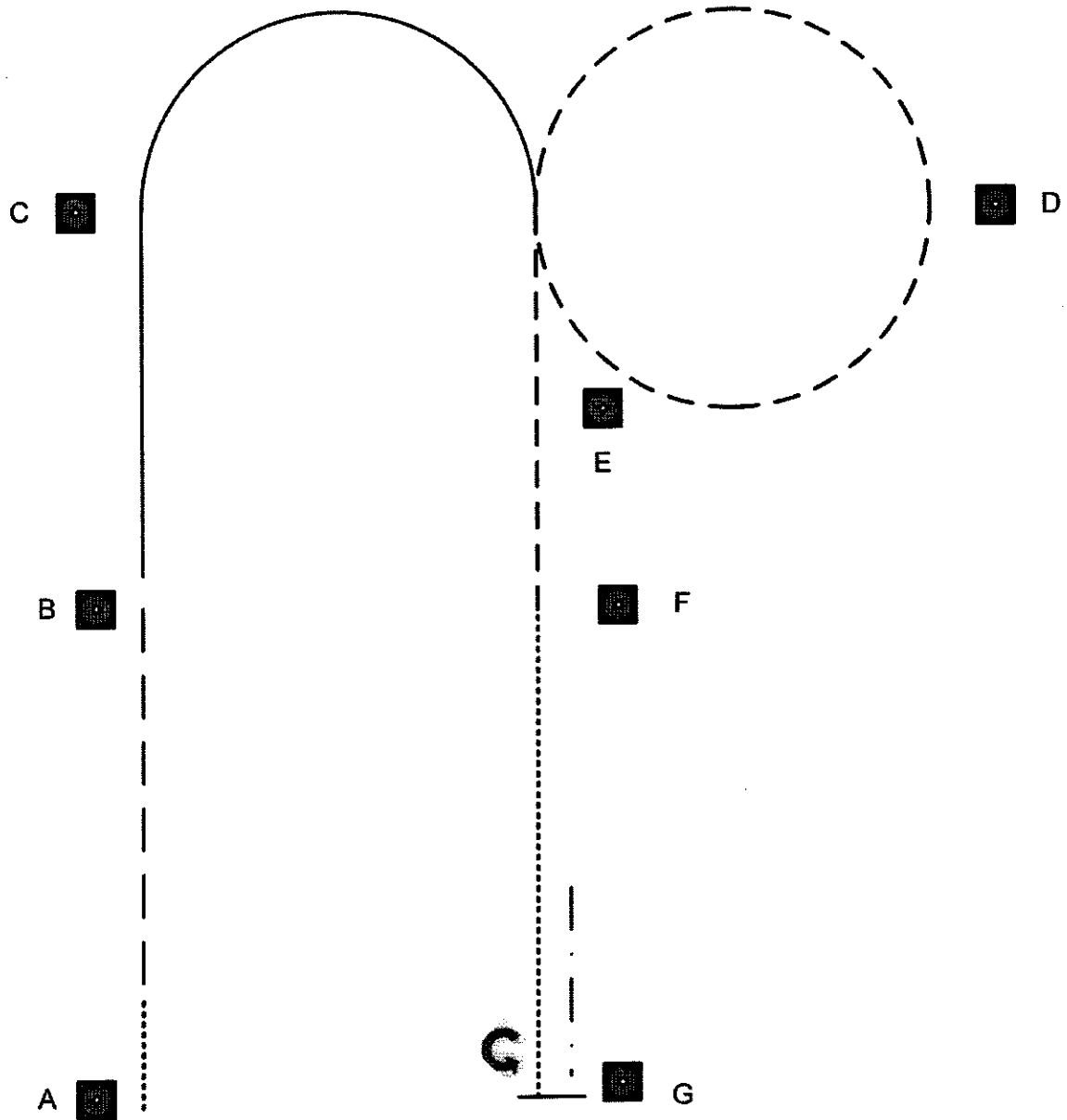

1. Beginnend bei A aus dem Stand im Walk,
Jog zu B, bei B Lope rechts, bei C $\frac{1}{2}$
Volte Lope rechts,
2. Jog Volte links, weiter in Jog bis F
Übergang in Walk bis zu G
3. Stop, 360° MHW links,
Rückwärts ein Pferdelänge
Im Walk zurück ins Warm Up Area

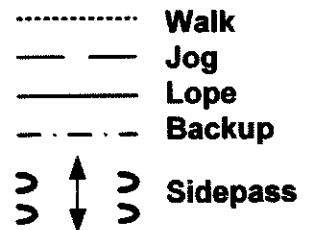

Z Western Horsemanship LK1/2

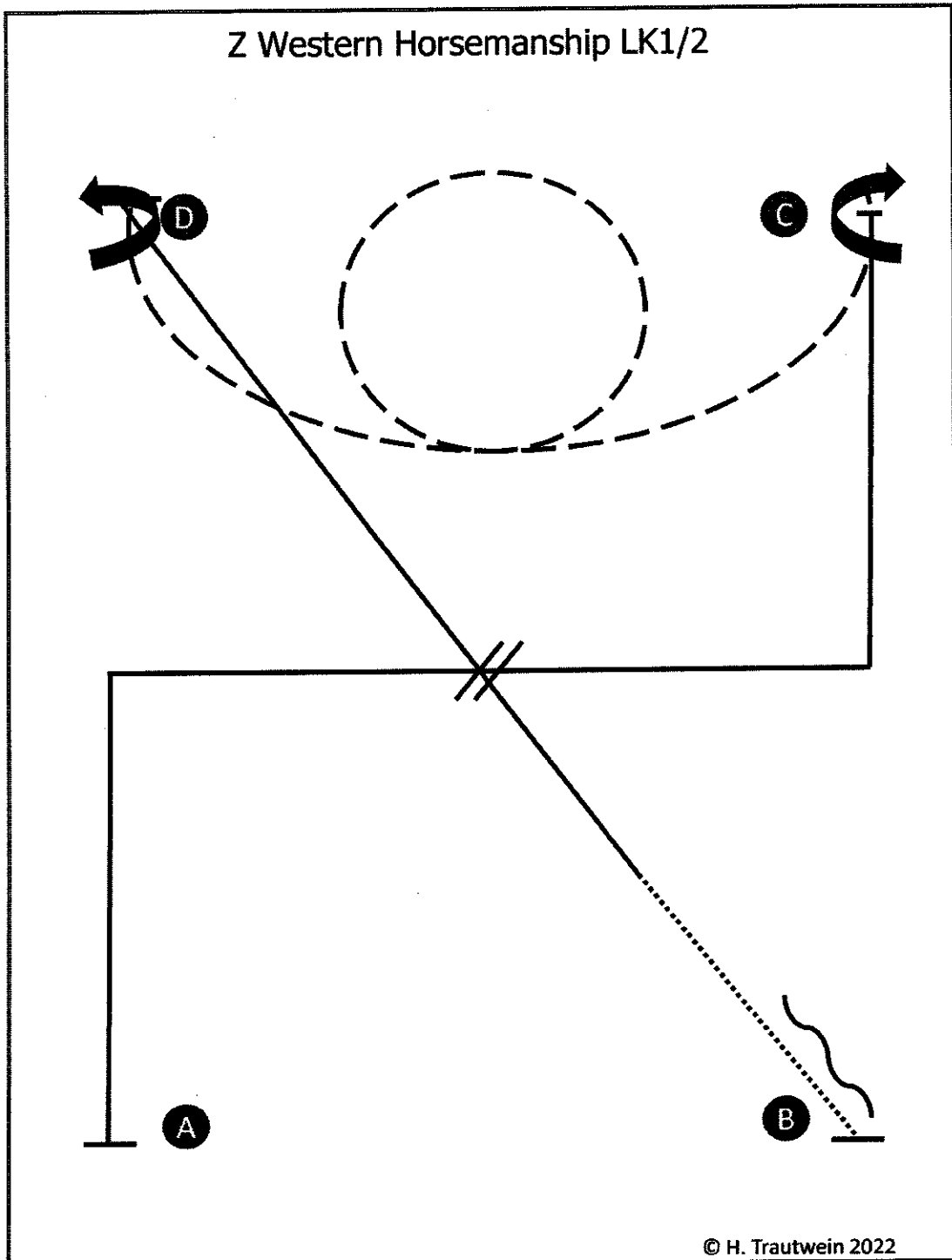

Be ready at A

1. Right lope, lope corner
2. Lead change
3. Left lope, lope corner, stop at C
4. 540° turn right
5. Jog, jog circle, jog, stop at D
6. Ca. 225° turn left
7. Left lope
8. Walk, stop, backup

Z Western Horsemanship LK3

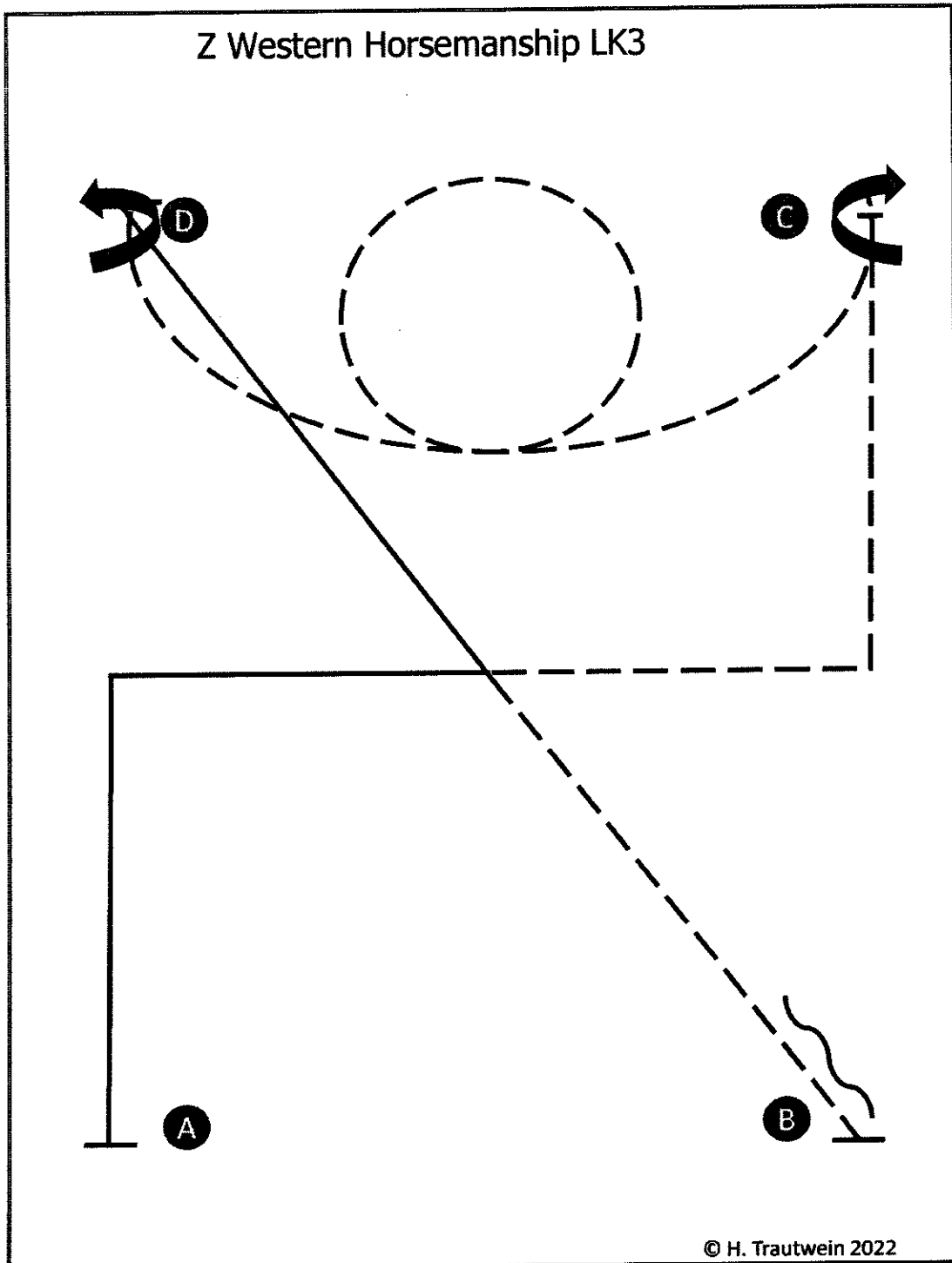

© H. Trautwein 2022

Be ready at A

1. Right lope, lope corner
2. Jog, jog corner, stop at C
3. 180° turn right
4. Jog, jog circle, jog, stop at D
5. Ca. 225° turn left
6. Left lope
7. Jog, stop, backup

Z Western Horsemanship LK4/5

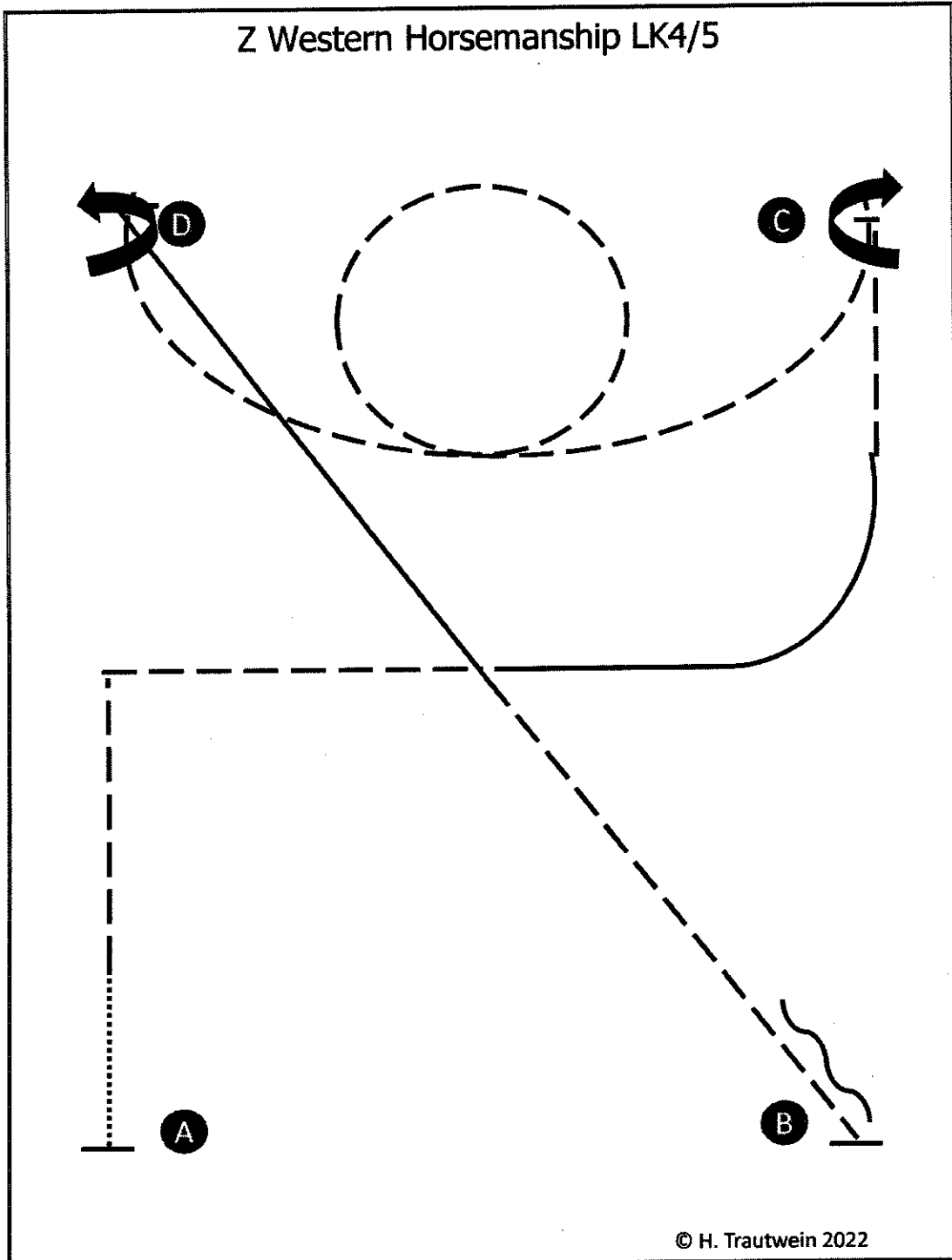

© H. Trautwein 2022

Be ready at A

1. Walk, jog, jog corner
2. Lope left, jog, stop at C
3. 180° turn right
4. Jog, jog circle, jog, stop at D
5. Ca. 225° turn left
6. Lope opt. left/right
7. Jog, stop, backup

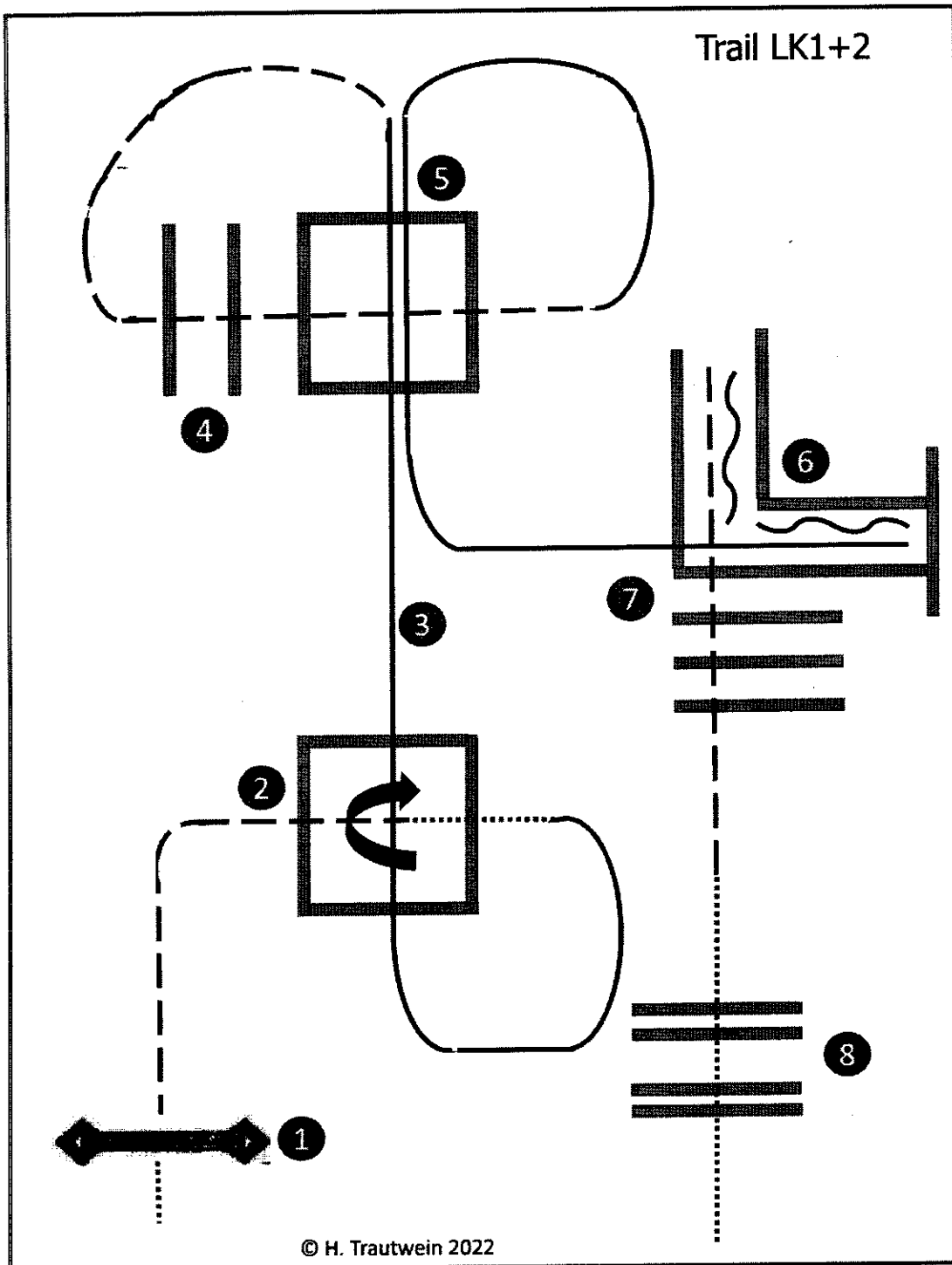

1. Gate
2. Jog in, stop, 360° turn right, walk out
3. Lope over (right lead)
4. Jog over
5. Lope over, lope in (left lead)
6. Back up
7. Jog out
8. Walk over

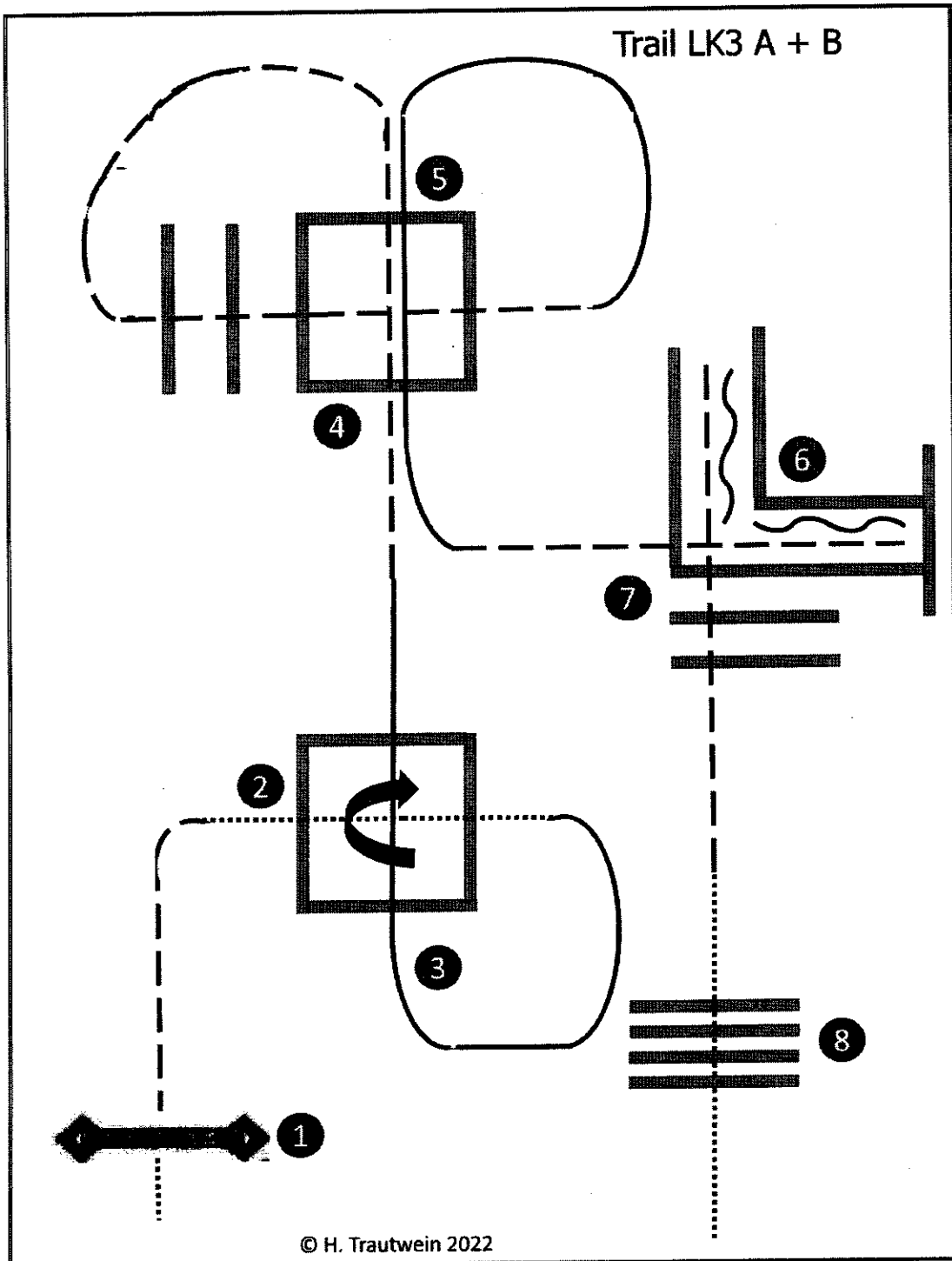

1. Gate
2. Jog, walk in, stop, 360° turn right, walk out
3. Lope over (right lead)
4. Jog over
5. Lope over (left lead), jog in
6. Back up
7. Jog out
8. Walk over
9. Bridge

LK 5 A/B

WT Trail
Galopp
=
Trab

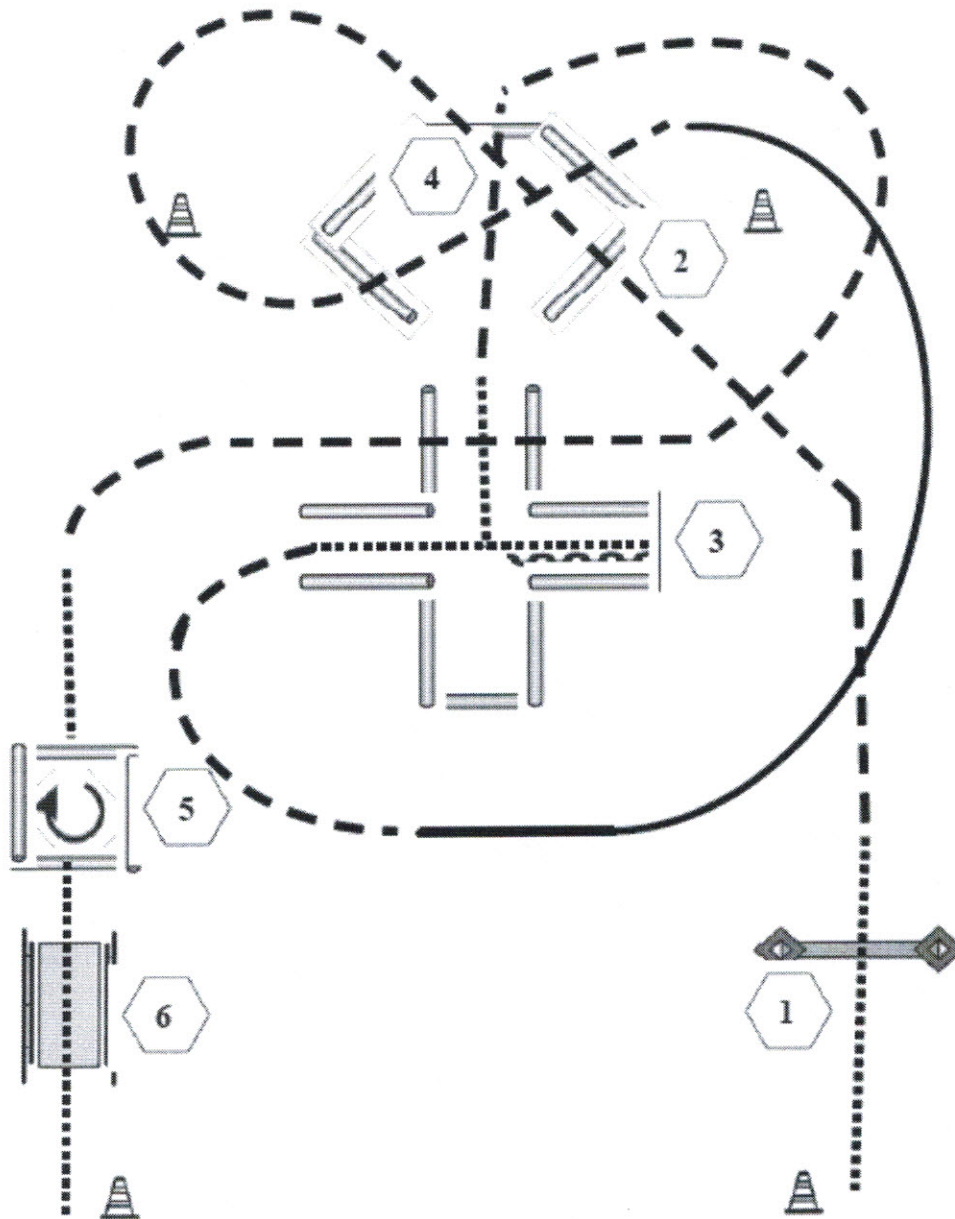

- (1) Tor
- (2) Jog over
- (3) Walk in, Back up, Walk out
- (4) Jog over
- (5) Walk in Box, 360° Turn rechts, Walk out
- (6) Brücke

Pattern Ranch Riding #21 - LK1-3 A/B

Arenagröße:
Mind. 20 x 40 m

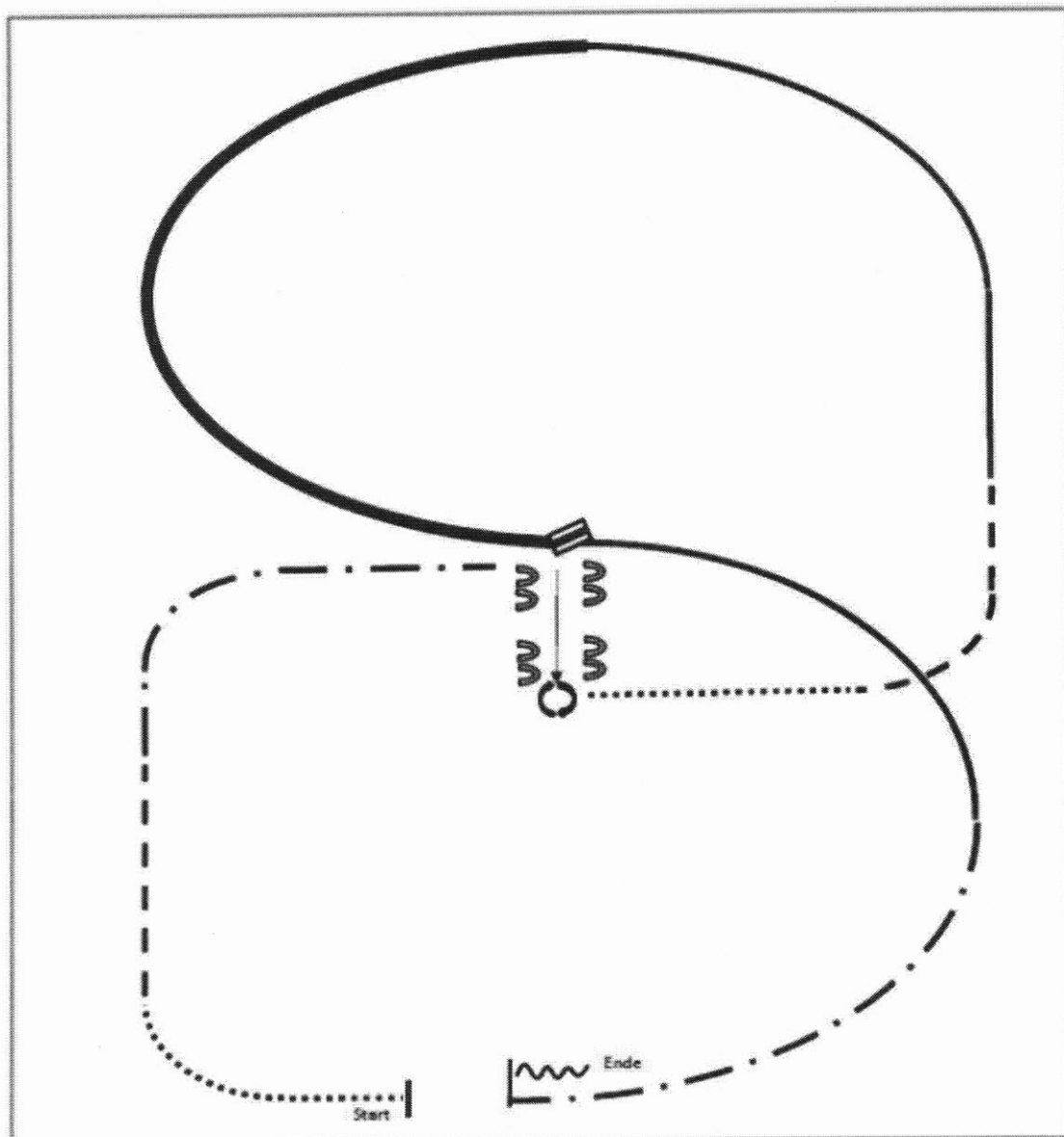

- (1) Walk
- (2) Trot
- (3) Extended Trot zur Mitte der Arena
- (4) Stop, Sidepass rechts
- (5) Turn 360° Turns (beide Richtungen)
- (6) Walk
- (7) Trot
- (8) Linksgalopp
- (9) Extended Lope links
- (10) Galoppwechsel (fliegend oder einfach)
- (11) Rechtsgalopp
- (12) Extended Trot
- (13) Stop, Back up

Pattern Ranch Riding #32 - LK 4/5

Arenagröße:
Mind. 20 x 40 m

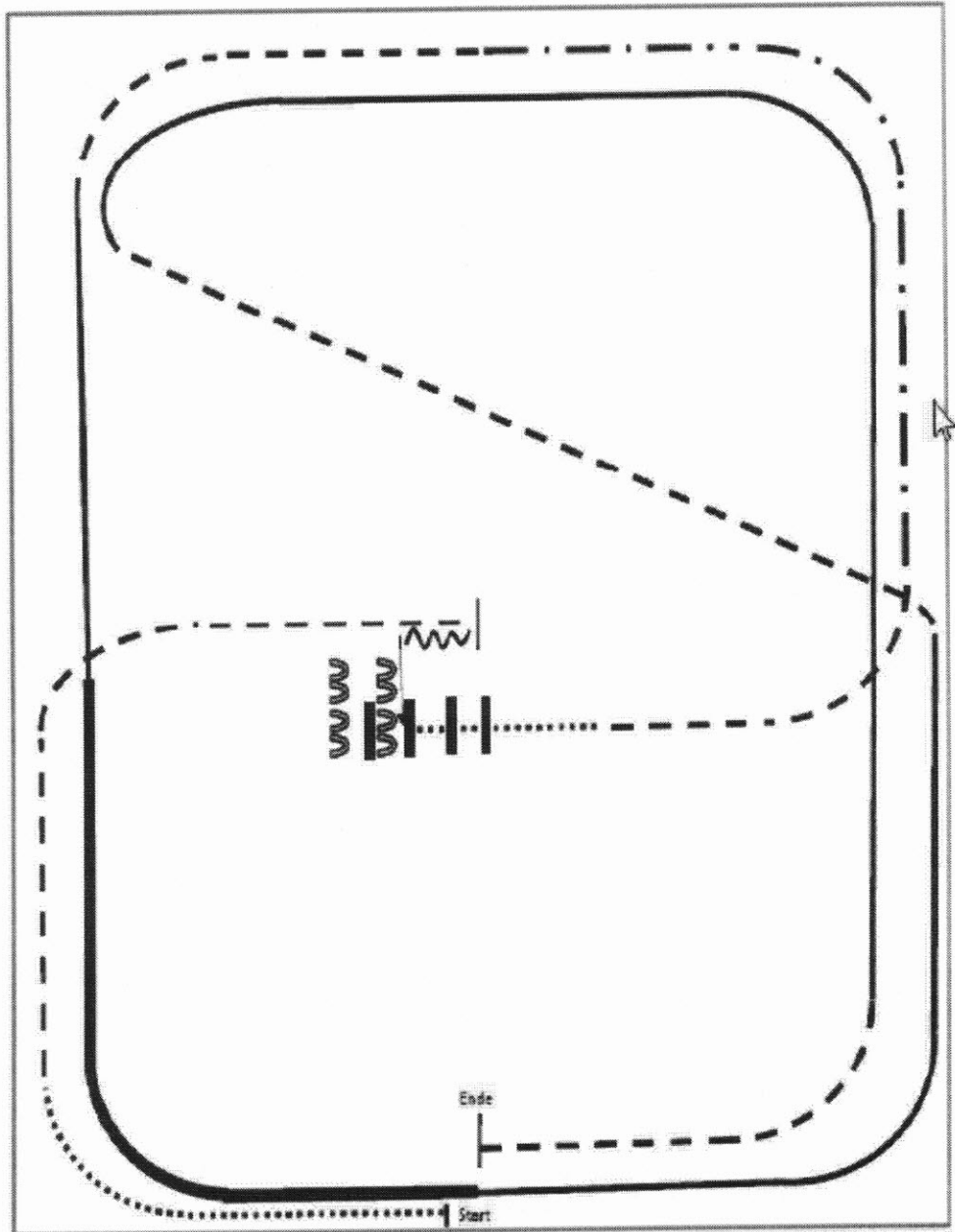

- (1) Walk
- (2) Trot
- (3) Stop, Back up
- (4) Sidepass rechts 1/2 Strecke
- (5) Walk over
- (6) Trot
- (7) Extended Trot, Trot
- (8) Linksgalopp
- (9) Extended Lope links
- (10) Linksgalopp
- (11) Trot
- (12) Rechtsgalopp
- (13) Trot, Stop

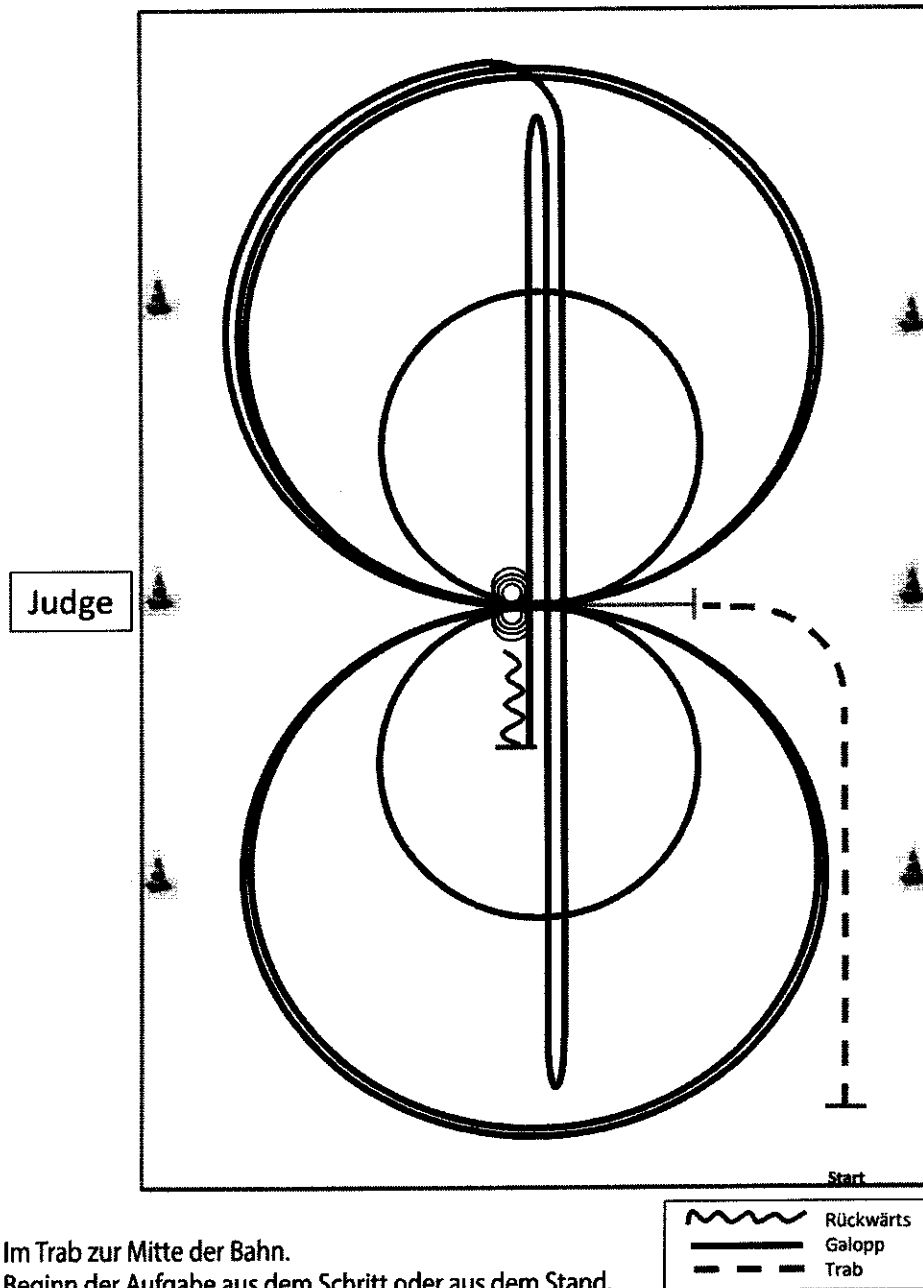

Im Trab zur Mitte der Bahn.
 Beginn der Aufgabe aus dem Schritt oder aus dem Stand.

- 1) 4 Spins **links**, Verharren
- 2) 4 Spins **rechts**, Verharren
- 3) 3 Zirkel Galopp (**rechts**), 1. **klein** und langsam, 2. + 3. groß und schnell, Galoppwechsel bei X
- 4) 3 Zirkel Galopp (**links**), 1. **klein** und langsam, 2. + 3. groß und schnell, Galoppwechsel bei X
- 5) Galopp (**rechts**) auf dem Zirkel, der nicht geschlossen wird, Run Down auf der Mittellinie, Sliding Stop hinter dem **Endmarker**, Rollback **rechts**, kein Verharren
- 6) Run Down auf der Mittellinie, Sliding Stop hinter dem **Endmarker**, Rollback **links**, kein Verharren
- 7) Run Down auf der Mittellinie, Sliding Stop hinter dem **Mittelmarker**, Rückwärtsrichten bis zur Mitte der Bahn oder mind. 3,00 m, Verharren

Der Reiter muss das Kopfstück zur Gebisskontrolle vor dem Richter abnehmen.

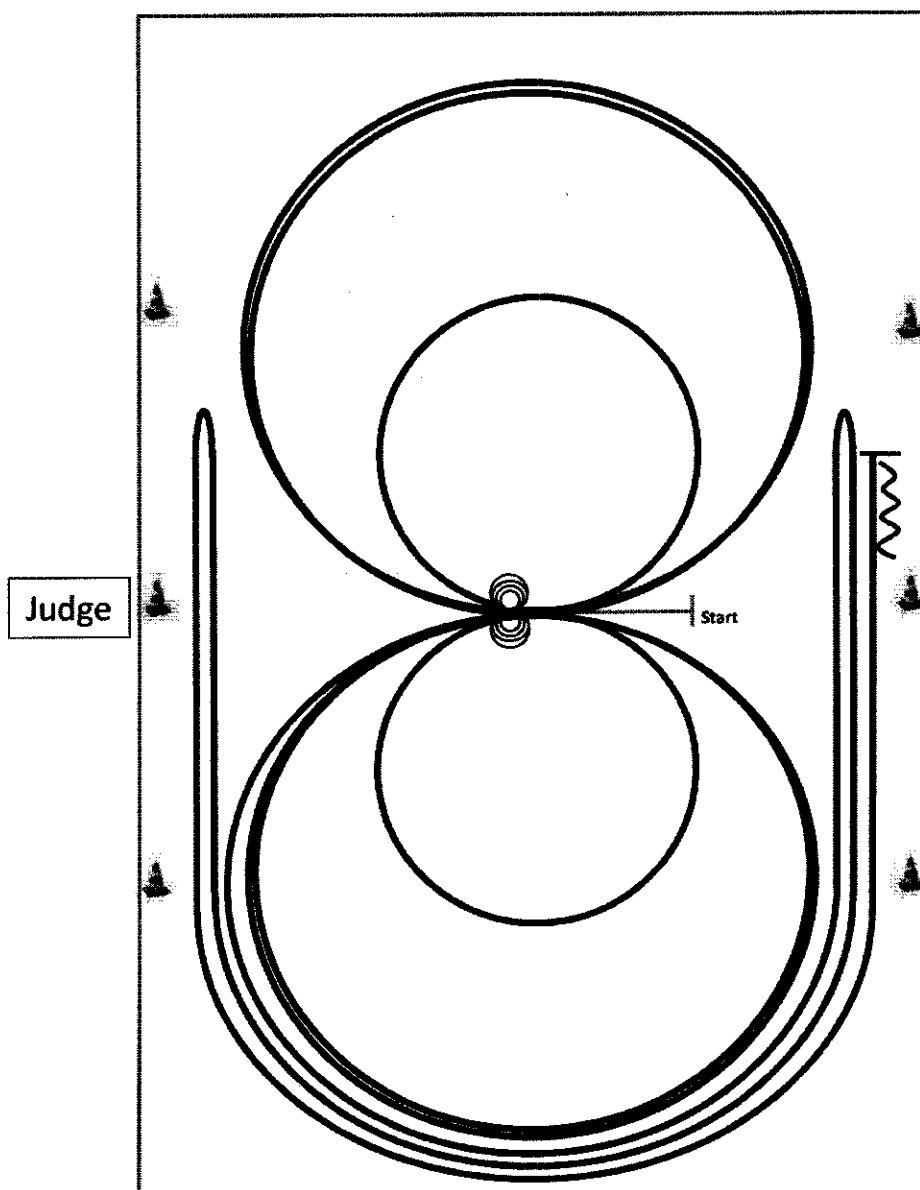

Im Trab zur Mitte der Bahn.

Beginn der Aufgabe aus dem Schritt oder aus dem Stand.

	Rückwärts
	Galopp
	Trab

- 1) 2 Zirkel Galopp (**links**), 1. groß und schnell, 2. **klein** und langsam, Stop bei X
- 2) 4 Spins **links**, Verharren
- 3) 2 Zirkel Galopp (**rechts**), 1. groß und schnell, 2. **klein** und langsam, Stop bei X
- 4) 4 Spins **rechts**, Verharren
- 5) 1 Zirkel Galopp (**links**) groß und schnell, Galoppwechsel bei X, 1 Zirkel Galopp (**rechts**) groß und schnell, Galoppwechsel bei X (figure 8)
- 6) Galopp (**links**) auf dem Zirkel, der nicht geschlossen wird, Run Down entlang der langen Seite, Sliding Stop mind. 6,00 m von der Bande entfernt hinter dem **Mittelmarker**, Rollback **rechts**, kein Verharren
- 7) Galopp (**rechts**) auf dem Zirkel, der nicht geschlossen wird, Run Down entlang der langen Seite, Sliding Stop mind. 6,00 m von der Bande entfernt hinter dem **Mittelmarker**, Rollback **links**, kein Verharren
- 8) Galopp (**links**) auf dem Zirkel, der nicht geschlossen wird, Run Down entlang der langen Seite, Sliding Stop mind. 6,00 m von der Bande entfernt hinter dem **Mittelmarker**, Rückwärtsrichten mind. 3,00 m, Verharren

Der Reiter muss das Kopfstück zur Gebisskontrolle vor dem Richter abnehmen.

Reining Pattern 14 (nur für LK 4)

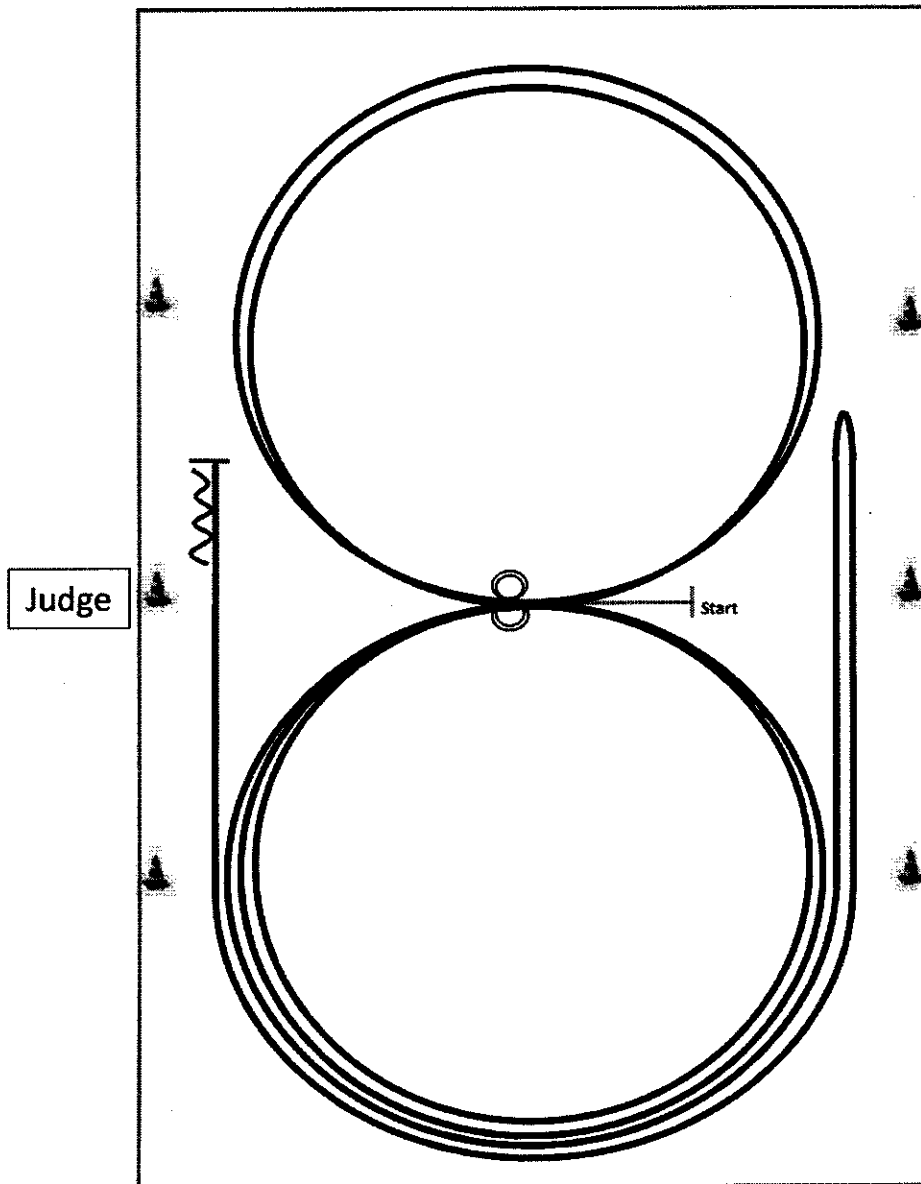

Im Trab zur Mitte der Bahn. Beginn der Aufgabe aus dem Schritt oder aus dem Stand.

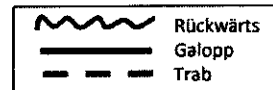

- 1) 2 Zirkel Galopp (**links**), Stop bei X, Verharren
- 2) 2 Spins **links**, Verharren
- 3) 2 Zirkel Galopp (**rechts**), Stop bei X, Verharren
- 4) 2 Spins **rechts**, Verharren
- 5) Galopp (**links**) auf dem Zirkel, der nicht geschlossen wird, Run Down entlang der langen Seite, Stop mind. 6,00 m von der Bande entfernt hinter dem **Mittelmarker**, Rollback **rechts**, kein Verharren
- 6) Galopp (**rechts**) auf dem Zirkel, der nicht geschlossen wird, Run Down entlang der langen Seite, Stop mind. 6,00 m von der Bande entfernt hinter dem **Mittelmarker**, Rückwärtsrichten mind. 3,00 m, Verharren

Der Reiter muss das Kopfstück zur Gebisskontrolle vor dem Richter abnehmen.

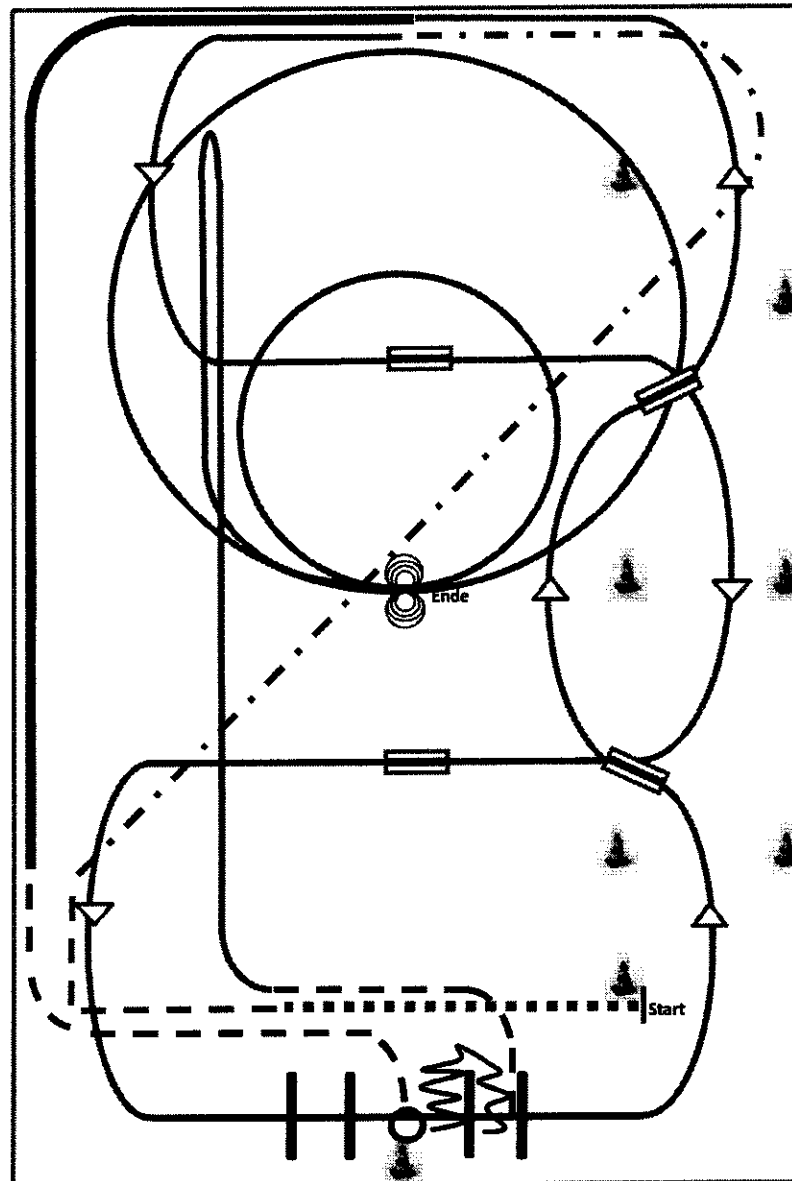

- 1) Extended Walk (RR)
- 2) Trot, Extended Trot (RR)
- 3) Galoppwechsel mit Seitenwechsel (WR)
- 4) Galoppwechsel mit Seitenwechsel (WR)
- 5) Lope over Linksgalopp (TH)
- 6) 2 Galoppwechsel auf der Linie (WR)
- 7) Extended Lope (RR)
- 8) Jog, Jog in, 360° Turn either way (TH)
- 9) Back up, Jog out (TH)
- 10) Rechtsgalopp, Run Down entlang der langen Seite, Sliding Stop mind. 6,00 m von der Bande entfernt hinter dem Mittelmarker, Rollback **links**, kein Verharren (RN)
- 11) 2 Zirkel Galopp (**links**), 1. groß und schnell, 2. **klein** und langsam, Stop bei X (RN)
- 12) 4 Spins **links**, 4 Spins **rechts** (RN)

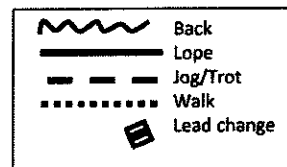

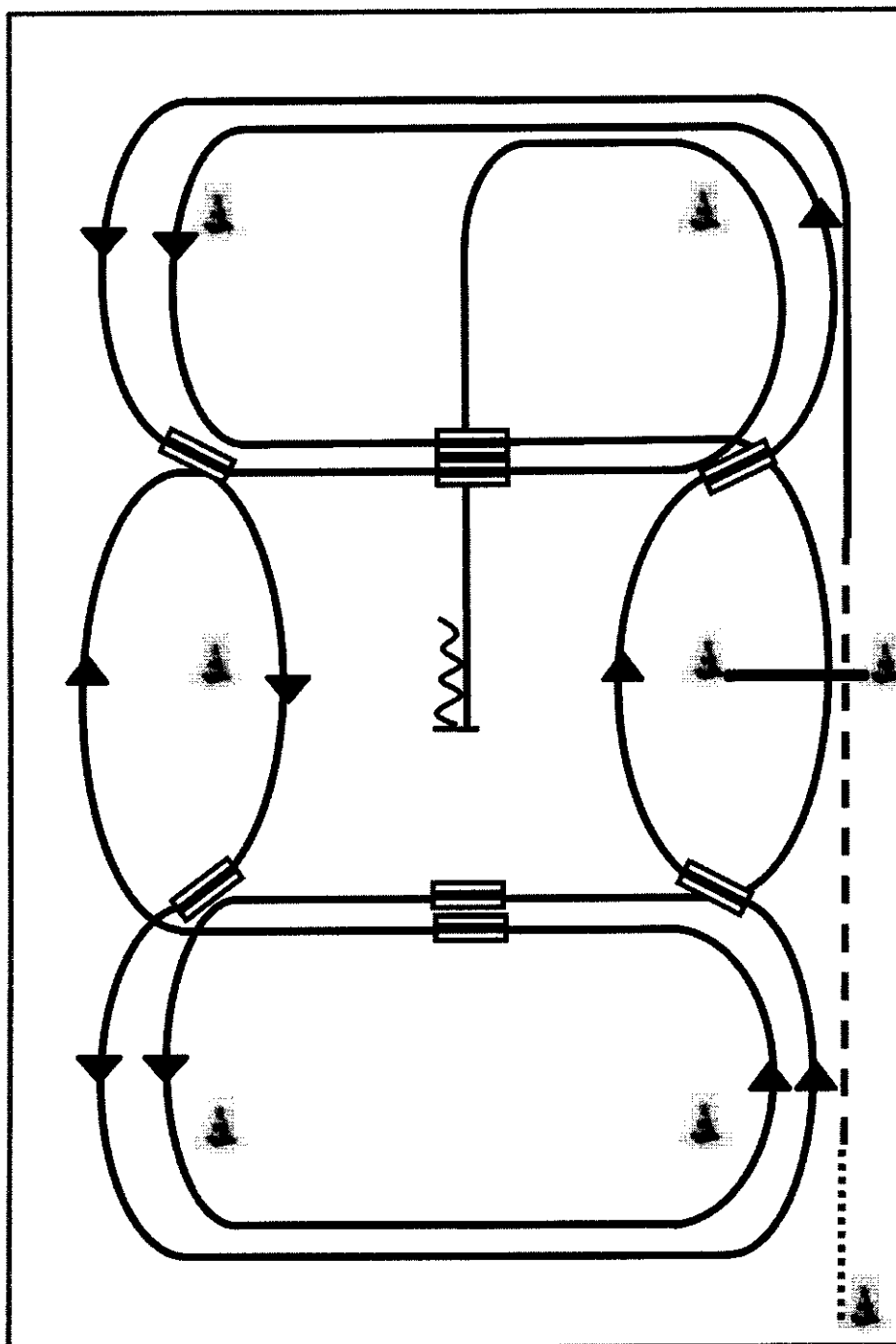

- 1) Schritt vom Start-Pylon zum ersten Marker, Übergang zum Trab, Trab über die Stange
- 2) Übergang zum Linksgalopp, Galopp an der kurzen Seite
- 3) 1. Galoppwechsel auf der Linie
- 4) 2. Galoppwechsel auf der Linie
- 5) 3. Galoppwechsel auf der Linie
- 6) 4. Galoppwechsel auf der Linie
- 7) 1. Galoppwechsel mit Seitenwechsel
- 8) Galopp über die Stange
- 9) 2. Galoppwechsel mit Seitenwechsel
- 10) 3. Galoppwechsel mit Seitenwechsel
- 11) 4. Galoppwechsel mit Seitenwechsel
- 12) Mitte der kurzen Seite abwenden, Stop auf Höhe des Mittelmarkers, Rückwärtsrichten

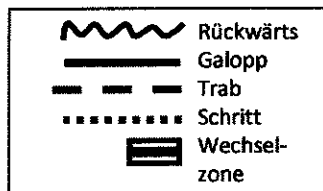

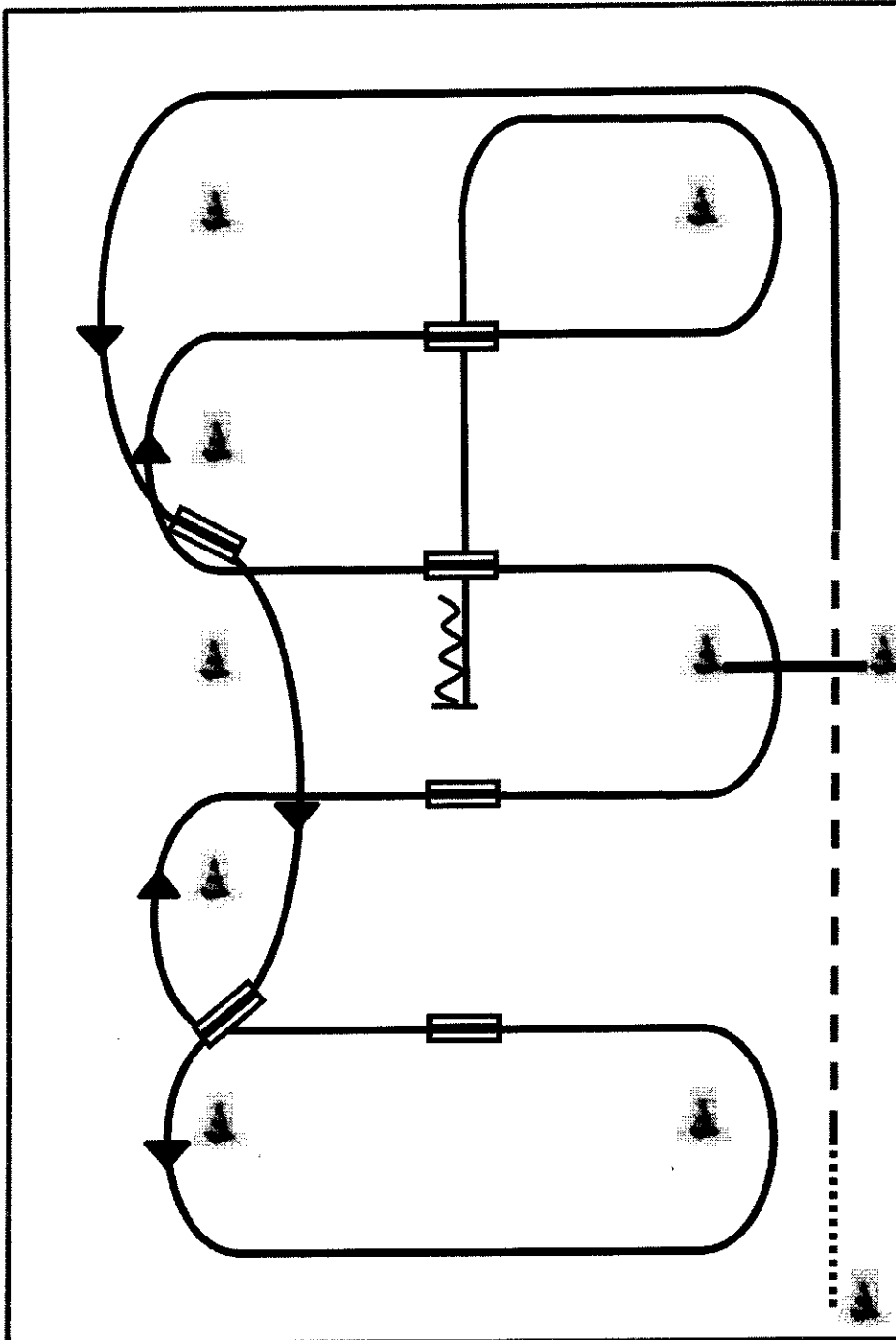

- 1) Schritt vom Start-Pylon zum ersten Marker, Übergang zum Trab, Trab über die Stange
- 2) Übergang zum Linksgalopp, Galopp an der kurzen Seite
- 3) 1. Galoppwechsel auf der Linie
- 4) 2. Galoppwechsel auf der Linie
- 5) 1. Galoppwechsel mit Seitenwechsel
- 6) 2. Galoppwechsel mit Seitenwechsel
- 7) Galopp über die Stange
- 8) 3. Galoppwechsel mit Seitenwechsel
- 9) 4. Galoppwechsel mit Seitenwechsel
- 10) Mitte der kurzen Seite abwenden, Stop auf Höhe des Mittelmarkers, Rückwärtsrichten

