



AQ-C Turnier Failshof/Burgebrach

Qualifikationsturnier zur German Open 2018
23. bis 26. März 2018

Pattern

Freitag, 23.03.18

Showmanship at Halter
 LK 3 A/B SSH

©Erstellt v.S.

SSH LK 3A

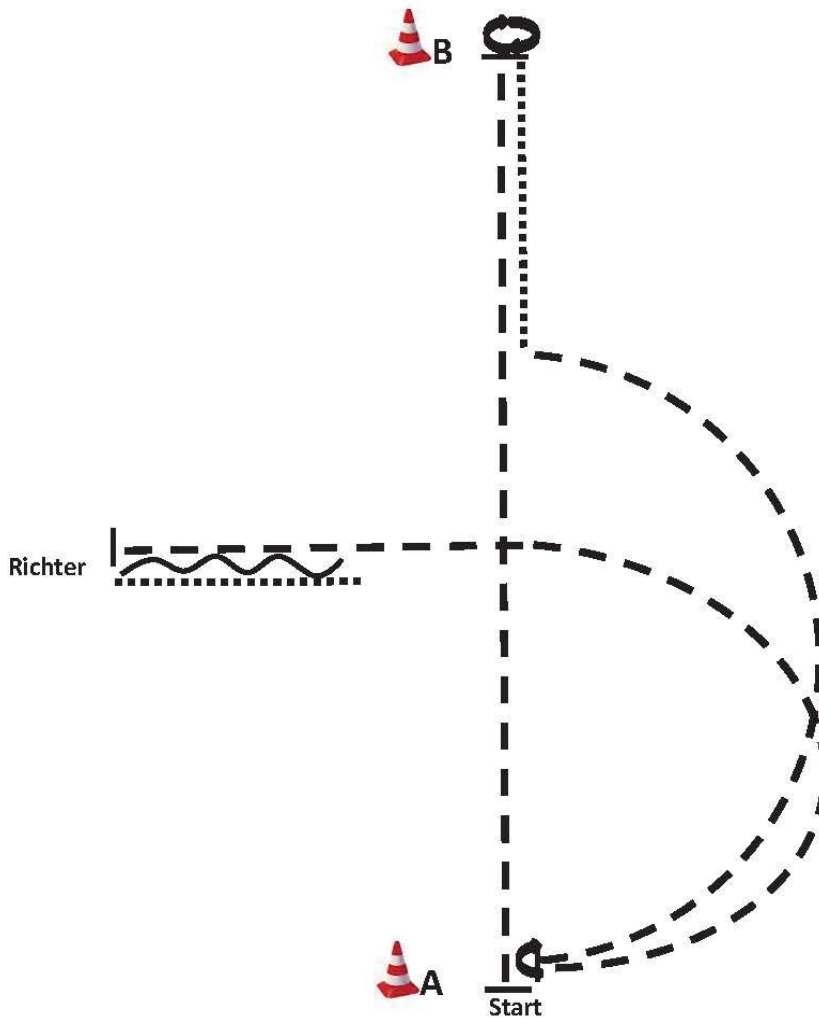

WARM UP AREA

1. Aufstellung bei A, Jog bis B, Stop.
 2. HHW 540 re.
 3. Walk, Jog bis vor A, Stop., HHW 180 re.
 4. Jog, Stop vor dem Richter, Back, Walk bis zum Richter
 5. Set up.
- (beliebig abwenden) Im Jog oder Walk zur warm up area durchlaufen

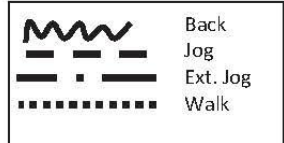



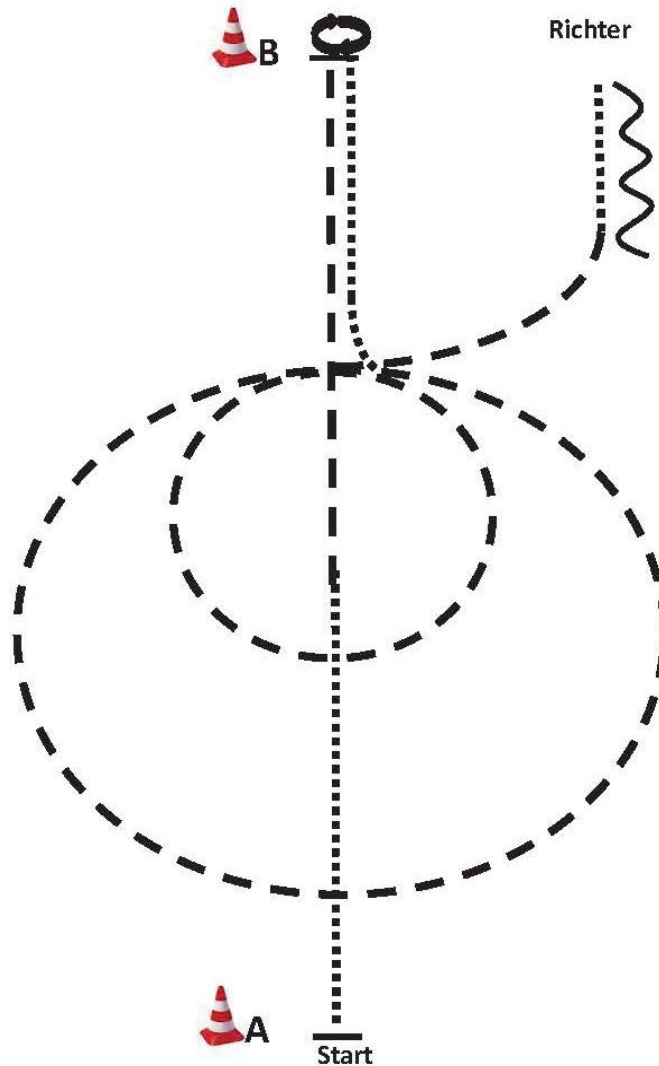

Freitag, 23.03.18

Showmanship at Halter
 LK 4/5 A und B SSH



WARM UP AREA

1. Aufstellung bei A, Walk, Jog bis B, Stop.
 2. HHW 180 re., Walk
 3. Jog small circle (re.), Jog big circle (re.), weiter Jog, Walk zum Richter
 4. Set up.
 5. Back.
- (beliebig abwenden) Im Jog oder Walk zur warm up area durchlaufen

	Back
	Jog
	Ext. Jog
	Walk

Freitag, 23.03.18

Jungpferde Basis
 Jupf 4jhr BA

Jupf Basis Pattern 2 (4j./5j.)

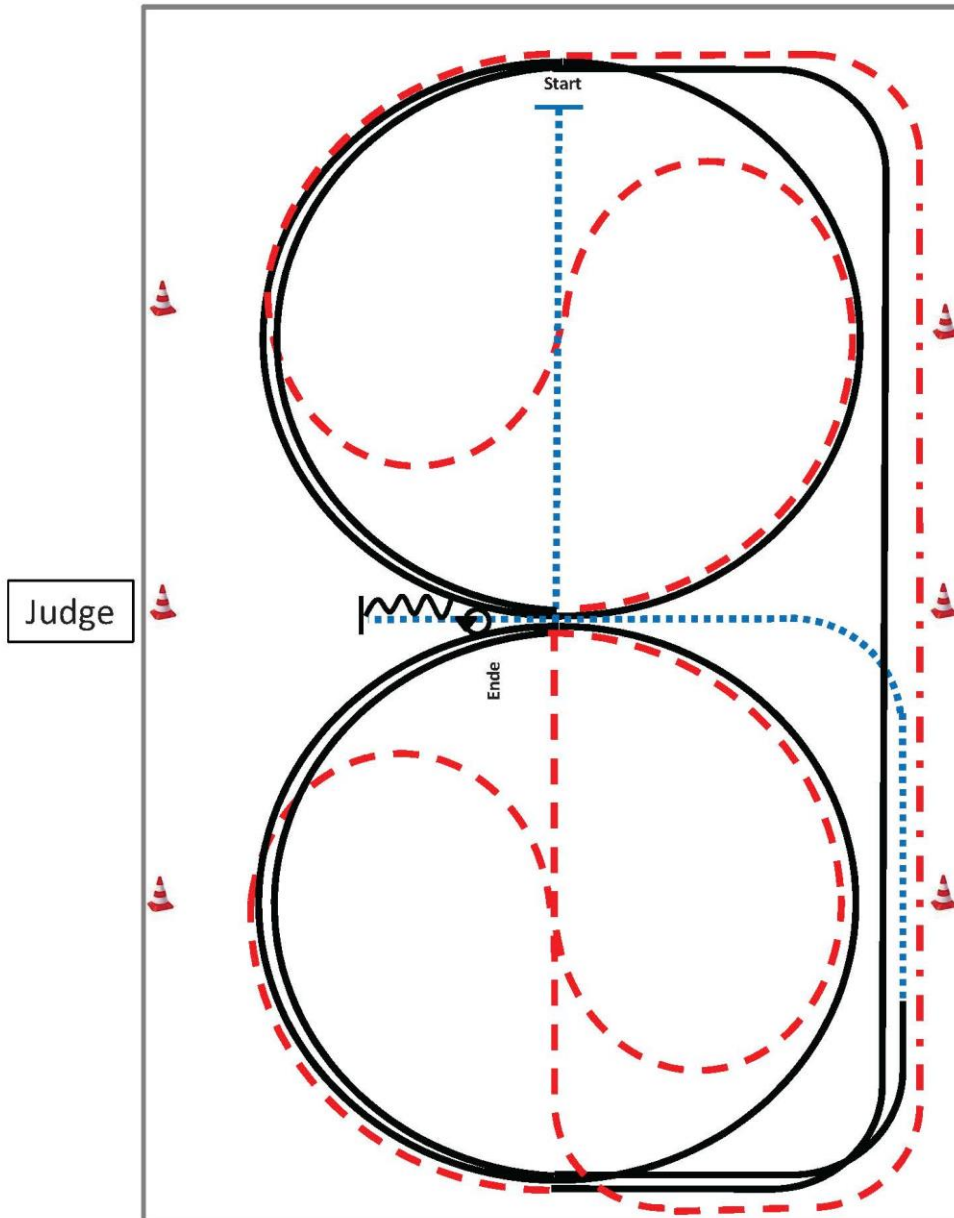

- 1) Schritt durch die Länge der Bahn, bei X antraben, ganze Bahn, an der langen Seite Tritte verlängern (Leichttraben erlaubt).
- 2) Trab, Mitte der kurzen Seite auf dem Zirkel geritten, durch den Zirkel wechseln.
- 3) Bei X Rechtsgalopp 1½ Zirkel, Mitte der kurzen Seite ganze Bahn.
- 4) Mitte der kurzen Seite Trab auf dem Zirkel geritten, durch den Zirkel wechseln.
- 5) Bei X Linksgalopp 1½ Zirkel, Mitte der kurzen Seite ganze Bahn.
- 6) Nach durchreiten der Ecke Schritt, Mitte der langen Seite abwenden, nach X anhalten, Rückwärtsrichten bis X, HHW 360° li..

Verharren, um das Ende der Prüfung anzuzeigen.

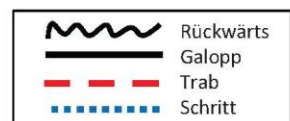

Freitag, 23.03.18

Jungpferde Basis
 Jupf 5jhr BA

Jupf Basis Pattern 4 (5j.)

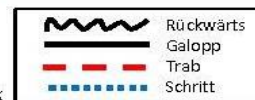
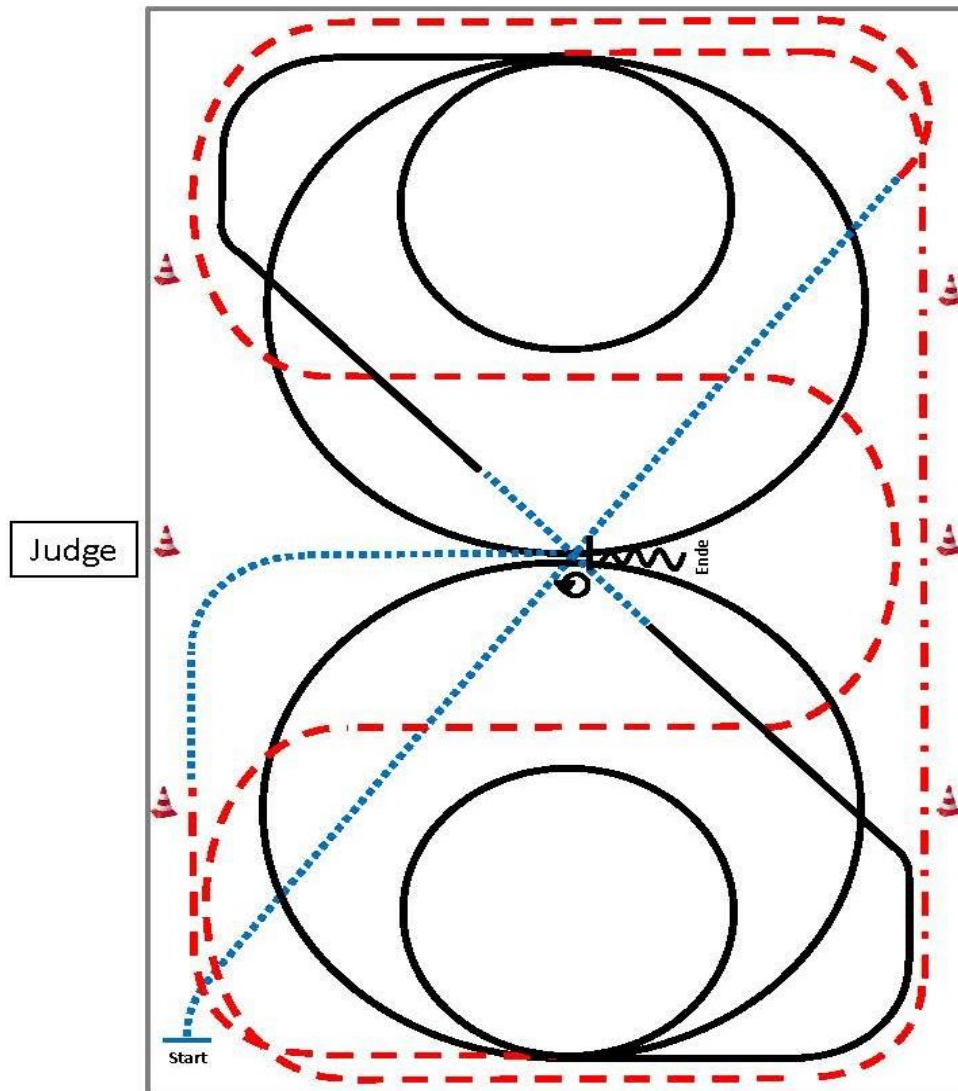

- 1) Schritt durch die ganze Bahn, vor Erreichen des Hufschlags Trab, Schlangenlinien durch die Bahn drei Bögen.
- 2) An der langen Seite Tritte verlängern (Leichttraben erlaubt).
- 3) Mitte der kurzen Seite 2 Zirkel Linksgalopp (1.groß, 2.klein), ganze Bahn.
- 4) Durch die ganze Bahn wechseln, bei X einfacher Galoppwechsel über Schritt (mind. 3 Pferdelängen).
- 5) 2 Zirkel Rechtsgalopp (1.groß, 2.klein).
- 6) Mitte der kurzen Seite Trab, in Höhe des 1.Markers Schritt, Mitte der langen Seite abwenden, bei X anhalten, HHW 540° li. oder re., eine Pferdelänge rückwärtsrichten

Verharren, um das Ende der Prüfung anzuzeigen.

Freitag, 23.03.18

Western Horsemanship
 LK1/2A WHS

Western Horsemanship

LK 1 A, LK 2 A, LK 1/2 B

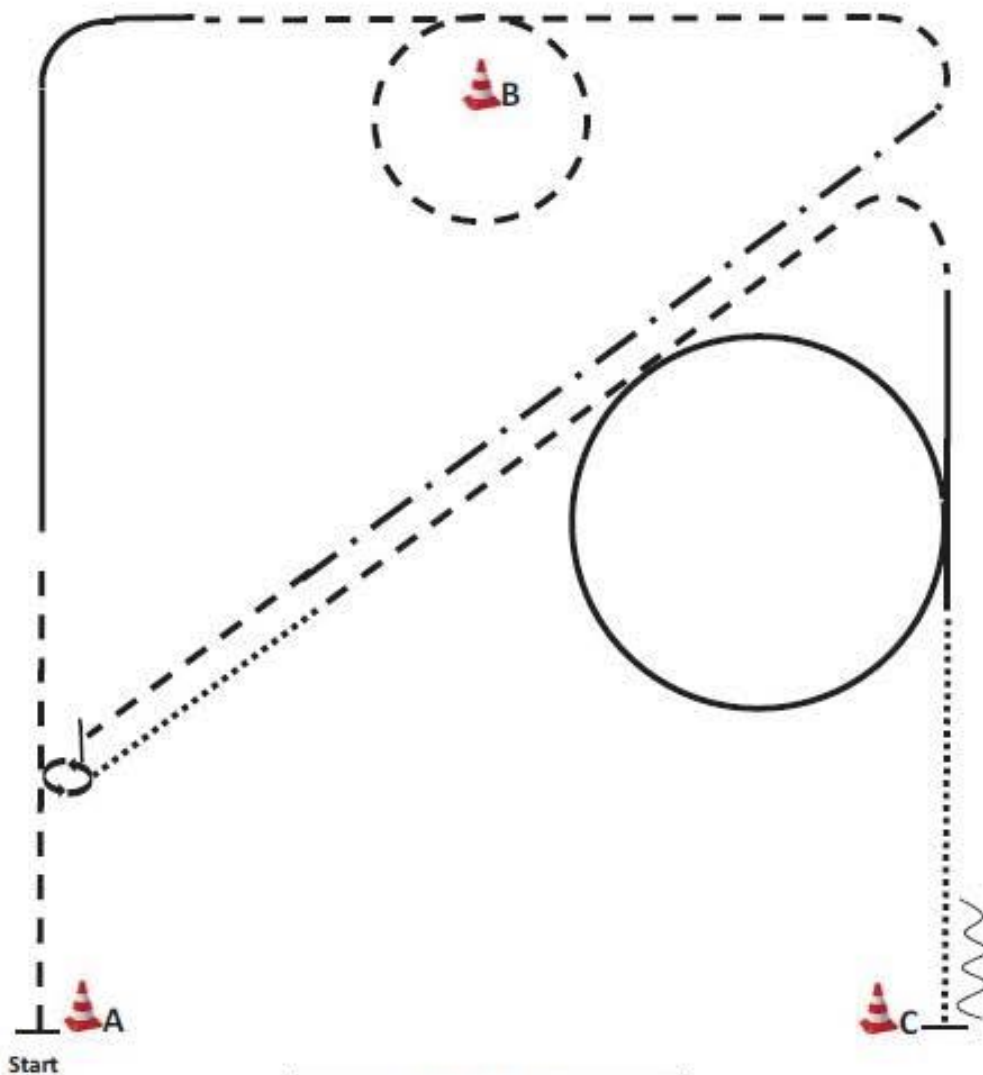

Start

WARM UP AREA

1. Be ready at A, Jog, Lope right lead
2. Jog, Jog very small circle
3. Ext. Jog, Jog, stop.
4. 180° turn (opt. r/l).

5. Walk, Jog.
6. Lope right lead, Lope circle.
7. Walk, stop.
8. Back

Walk to warm up area.

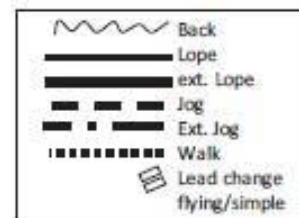

Freitag, 23.03.18

Western Horsemanship
 LK2/1A-Q WHS

Western Horsemanship

Q.LK 2/1 A, Q.LK 2/1 B

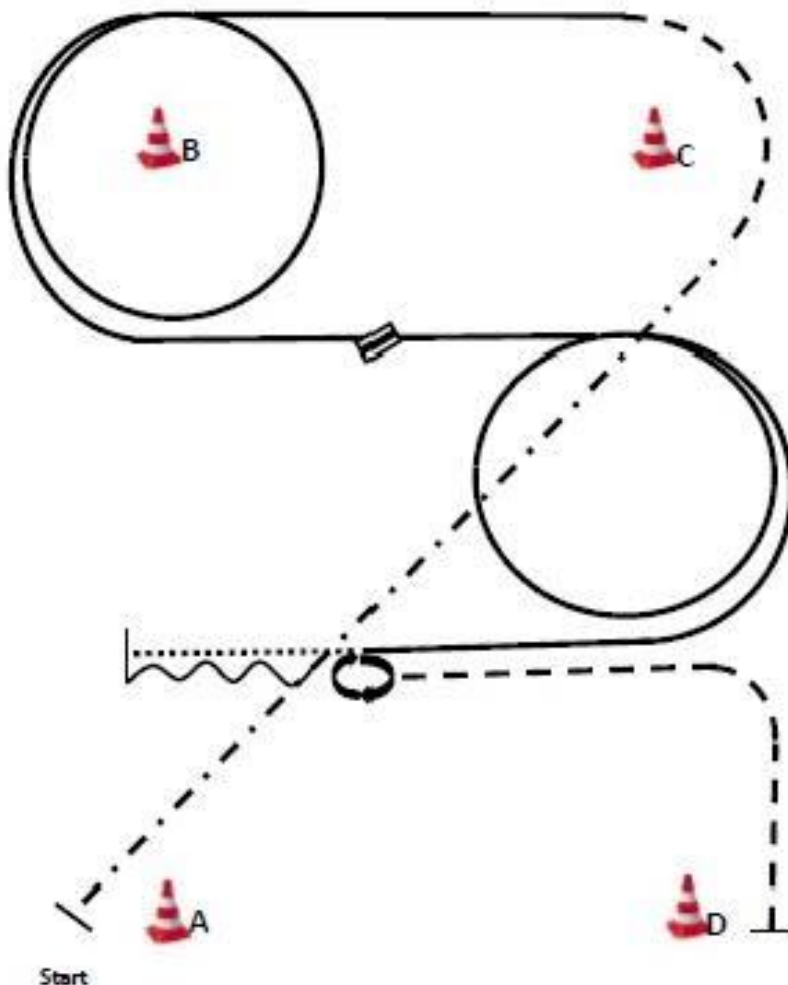

WARM UP AREA

1. Be ready at A, ext. Jog to C.
2. Jog around C.
3. Lope circle left lead around B.
4. Lead change, lope circle right lead.
5. Walk, stop.
6. Back one horse length, stop.
7. 540° turn (opt. r/l).
8. Jog to D, stop.
- Walk to warm up area.

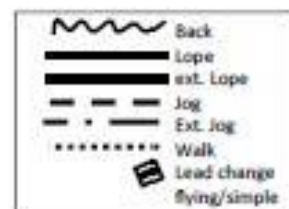

Freitag, 23.03.18

Western Horsemanship
LK3 A/B WHS

WHS LK 3A, LK 3B

© Erstellt V.S.

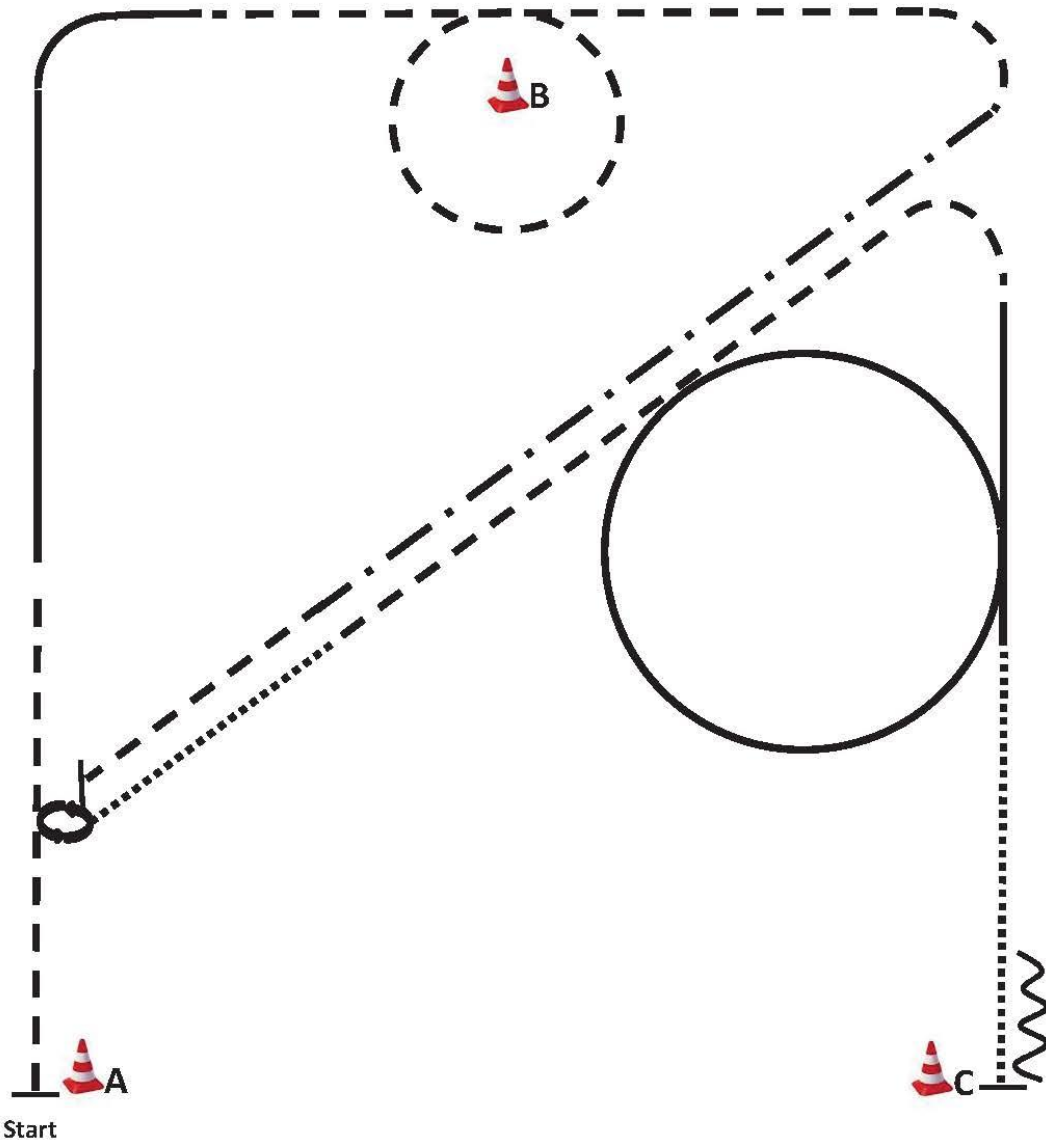

Start

WARM UP AREA

1. Be ready at A, Jog, Lope right lead
2. Jog, Jog very small circle
3. Ext. Jog, Jog, stop.
4. 180° turn (opt. r/l).

5. Walk, Jog.
6. Lope right lead, Lope circle.
7. Walk, stop.
8. Back

Walk to warm up area.

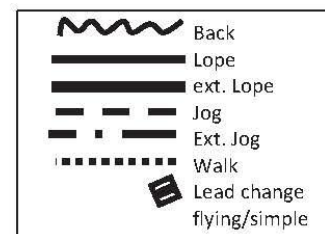



Freitag, 23.03.18

WT-Western Horsemanship

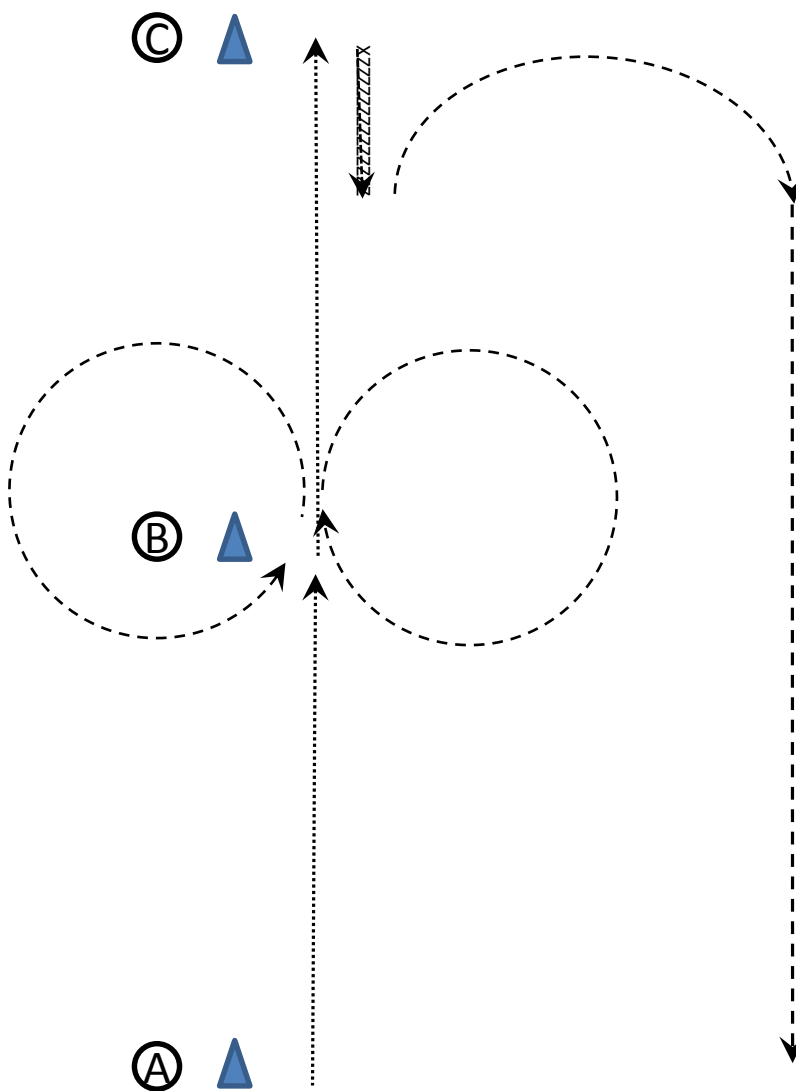
LK4/5 A/B WT-WHS



1. Walk from A to B
2. Jog left, jog right
3. From B' to C walk
4. 1 Horselength back
5. Jog a half circle to the right and leave the arena

Walk 
Jog 

Freitag, 23.03.18

Western Horsemanship

LK 4/5 A WHS

LK4/5 B WHS

© Erstellt V.S.

WHS LK 4/5A, LK 4/5 B

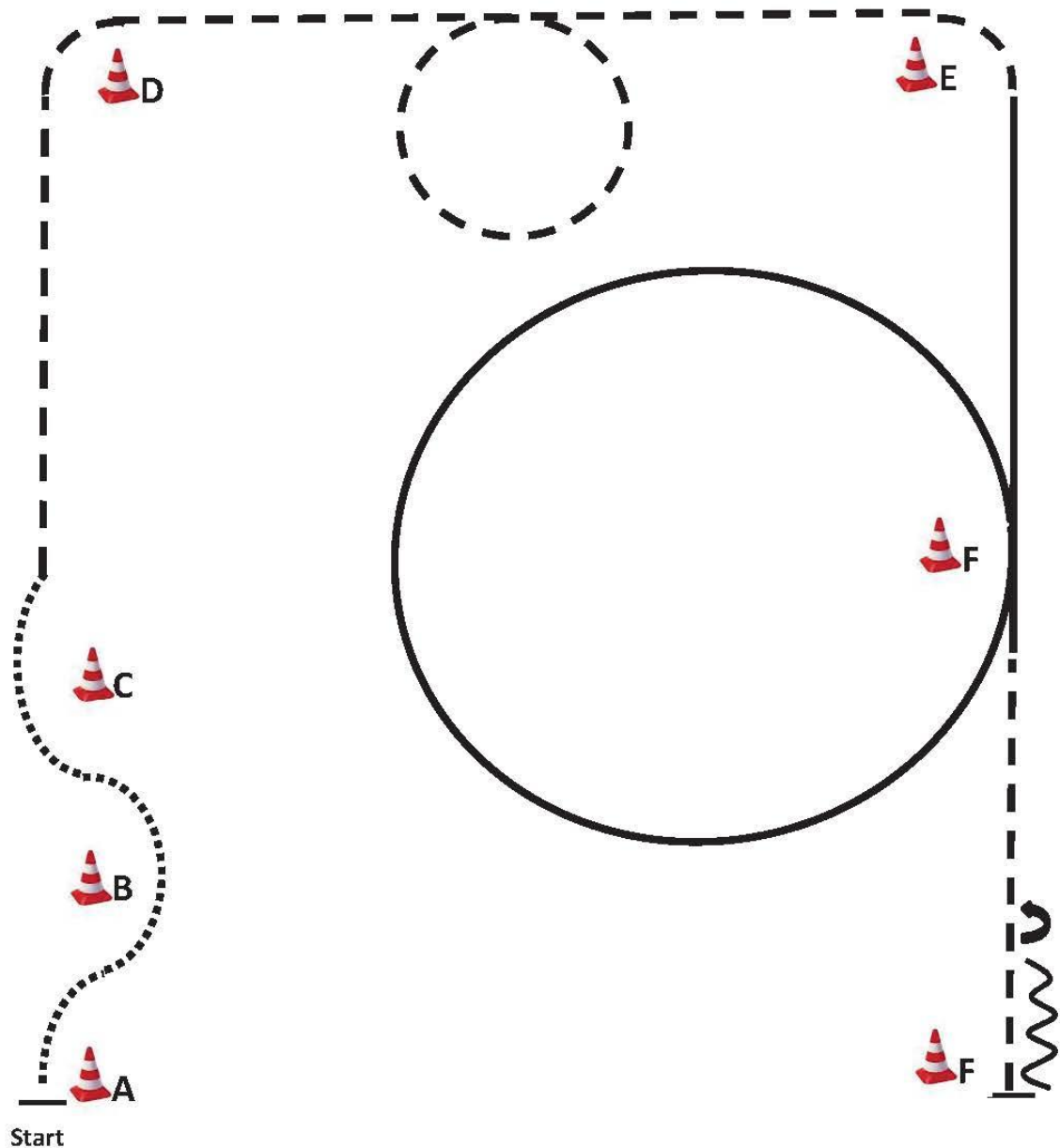

WARM UP AREA

1. Be ready at A, Walk Slalom
2. Jog, Jog very small circle
3. Lope right lead, Lope circle.
4. Jog, stop

5. Back
6. 180° turn (opt. r/l).

Walk to warm up area.

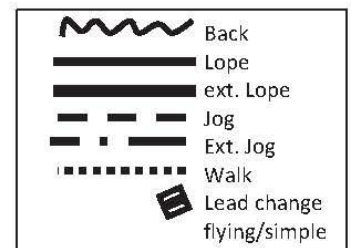

Freitag, 23.03.18

Ranch Riding
LK3 A/B RR
LK1/2 RR jun
LK1/2 B RR

Pattern RR 2017 #1: LK 3 A/B
(auch für Hallen und Plätze 20x40m geeignet)



Erste Westernreiter Union
Deutschland e.V.
03/2017

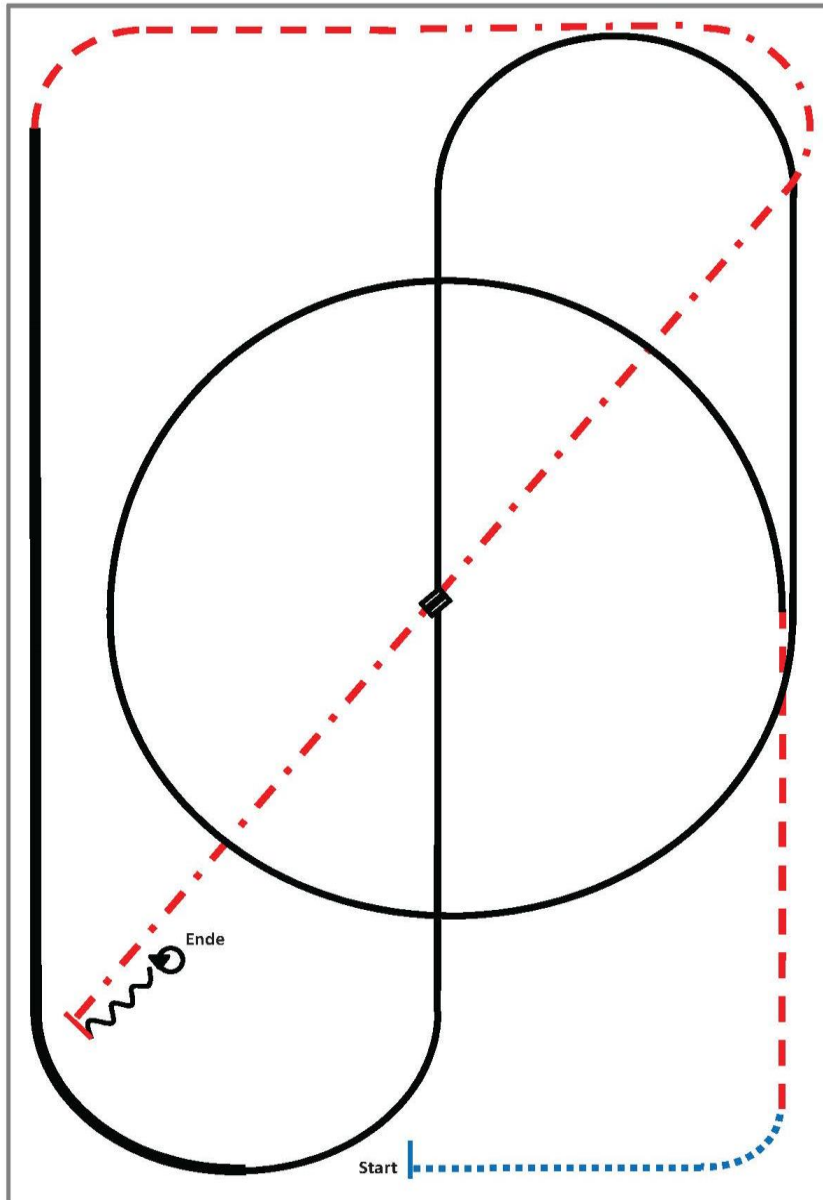

- 1) Walk.
- 2) Trot.
- 3) Lope left lead circle, lope.
- 4) Lead change in the center.
- 5) Lope right lead.
- 6) Extended lope.
- 7) Trot.
- 8) Extended trot.
- 9) Stop, back.
- 10) 360° turns each direction either way first.

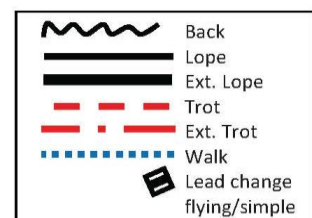

Freitag, 23.03.18

Ranch Riding
LK2 2/1 Q RR jun

Qualifikationspattern RR 2017 #3: LK 1/2 jun.
(auch für Hallen und Plätze 20x40m geeignet)

03/2017

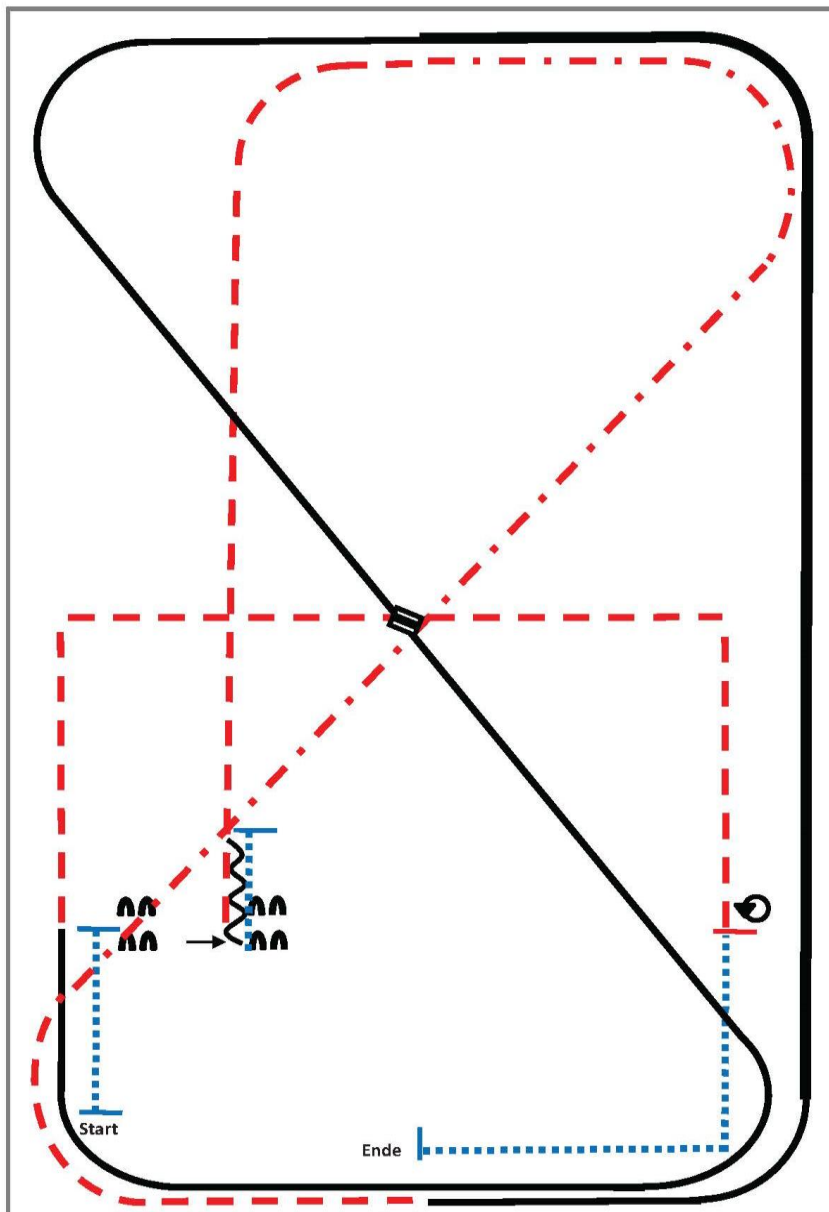

- 1) Walk, stop.
- 2) Sidepass right.
- 3) Walk, stop, back.
- 4) Trot.
- 5) Extended trot, trot.
- 6) Lope left lead.
- 7) Extended lope, lope.
- 8) Lead change.
- 9) Lope right lead.
- 10) Trot corners.
- 11) Stop, 360° turn left or right, walk, stop.

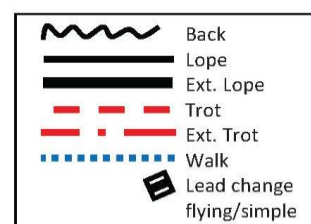

Samstag, 24.03.18

Showmanship at Halter
LK2/1 A + B-Q SSH

Showmanship at Halter

Q – LK 2/1 A/B

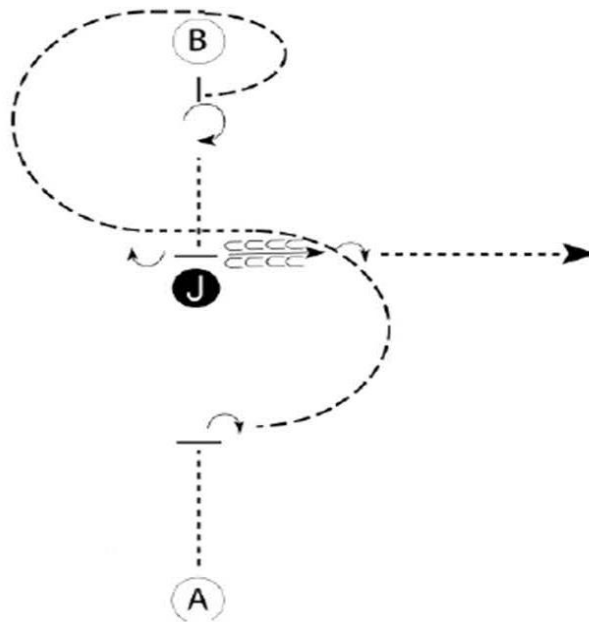

Be ready with your horse's tail at A.

1. Walk halfway to Judge.
2. Stop and perform a 1/4 turn.
3. Trot half circle. Break to a walk before Judge and walk at least two horse lengths past Judge.
4. Trot a half circle to and around B as shown.
5. Stop and perform a 3/4 turn and walk to Judge.
6. Stop and set up for inspection.
7. When dismissed, perform a 1/4 turn.
8. Back approximately one horse length.
9. Perform a 1/2 turn and walk straight away to exit.

Samstag, 24.03.18

LK 3 A/B TH

 <p>Erste Westernreiter Union Deutschland e.V.</p>	LK 3 TRAIL	
	#11	01 / 01 / 2018

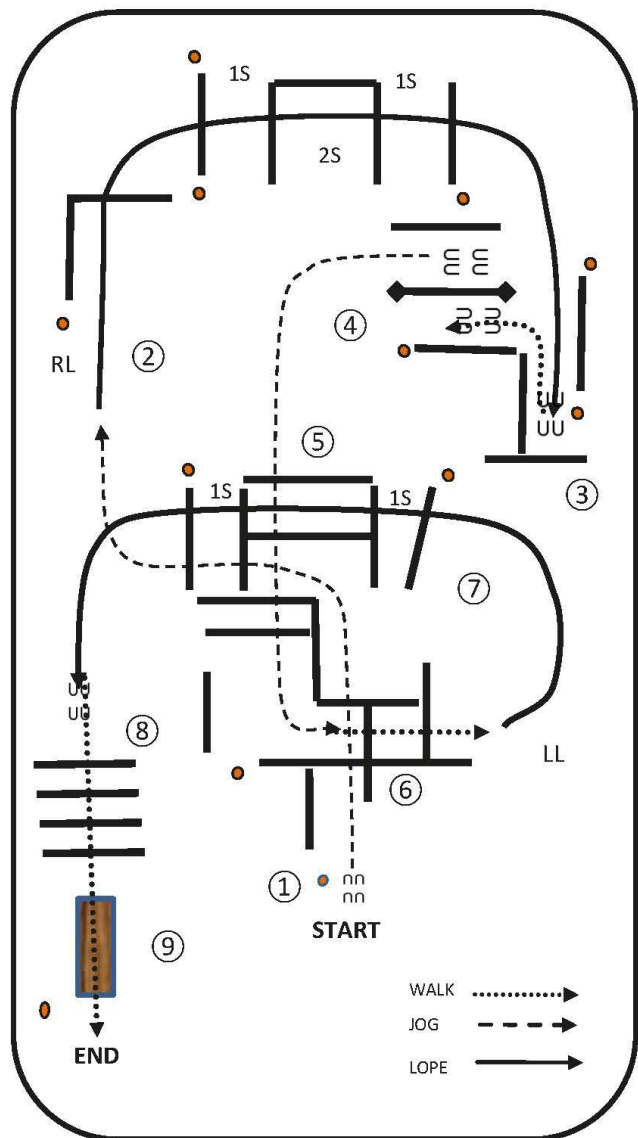

- 1 JOG OVERS
- 2 RL LOPE OVERS
- 3 LOPE INTO CHUTE STOP-BACK L TO GATE-STOP
- 4 LH GATE OPEN RIDE THRU CLOSE-JOG OUT
- 5 JOG OVERS
- 6 STOP OR BREAK TO A WALK-WALK OVERS
- 7 LL LOPE OVERS
- 8 STOP OR BREAK TO A WALK-WALK OVERS
- 9 BRIDGE END OF PATTERN

WALK→
JOG -----→
LOPE -----→

Warm-up area

Samstag, 24.03.18

Trail sen
LK 1/2 A TH sen

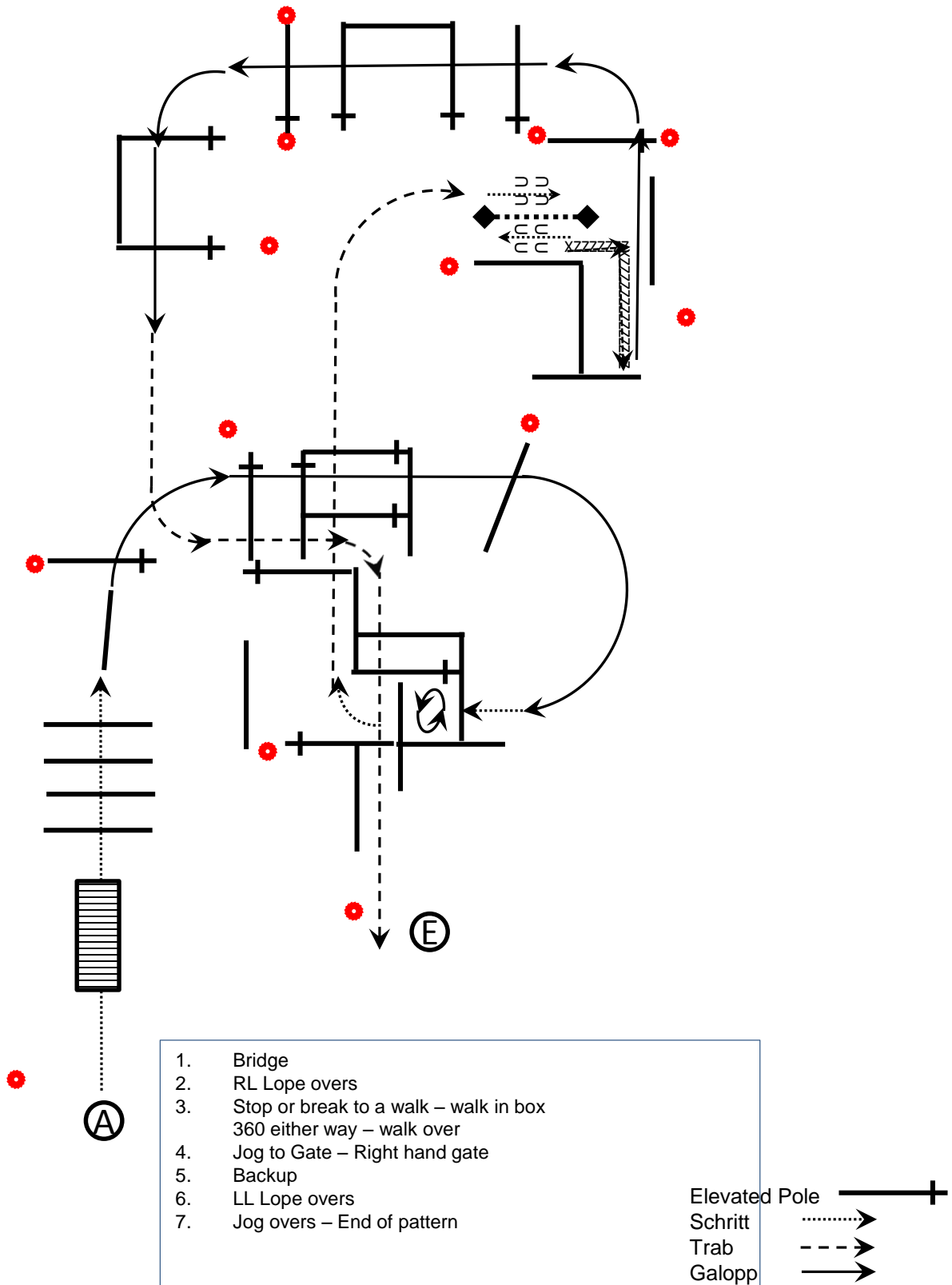

Samstag, 24.03.18

Trail sen
LK 2/1 A-Q TH sen

<p>Erste Westernreiter Union Deutschland e.V.</p>	Q LK 2/1 SEN TRAIL	
	#7	01 / 01 / 2018

- 1 JOG OVERS
- 2 RL LOPE OVERS
- 3 LOPE INTO CHUTE STOP-BACK L TO GATE STOP
- 4 LH GATE OPEN RIDE THRU CLOSE-JOG OUT
- 5 JOG OVERS
- 6 STOP OR BREAK TO A WALK-WALK IN BOX
360 EITHER WAY-WALK OVER
- 7 LL LOPE OVERS
- 8 STOP OR BREAK TO A WALK-WALK OVERS
- 9 BRIDGE-END OF PATTERN

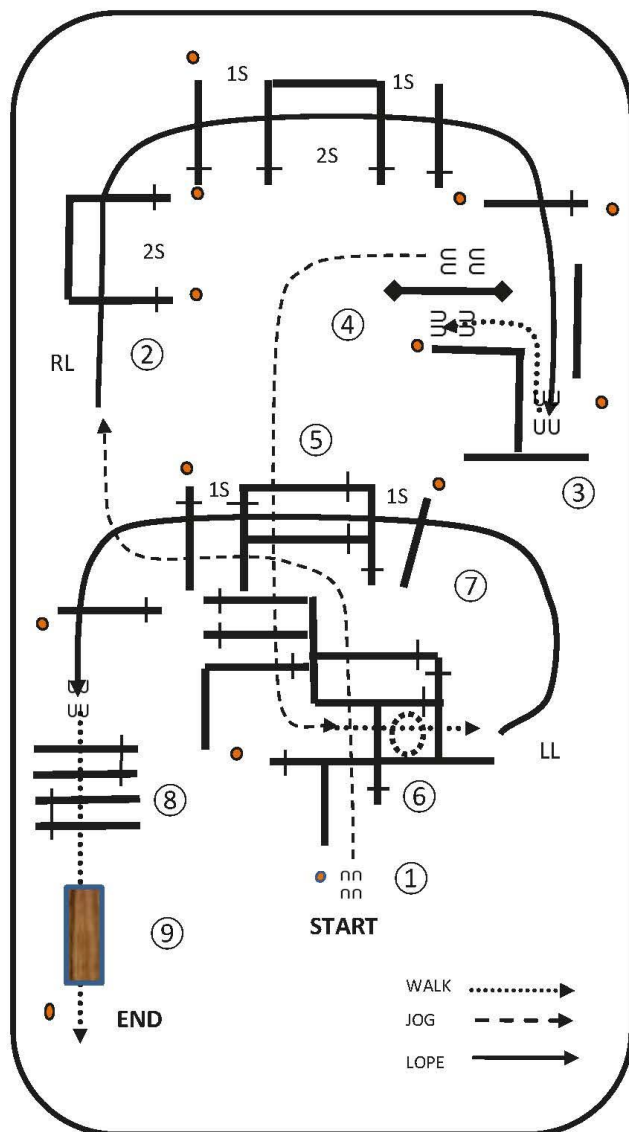

Warm-up area

Samstag, 24.03.18

Trail
 LK 4/5 B TH
 LK 4/5 A TH

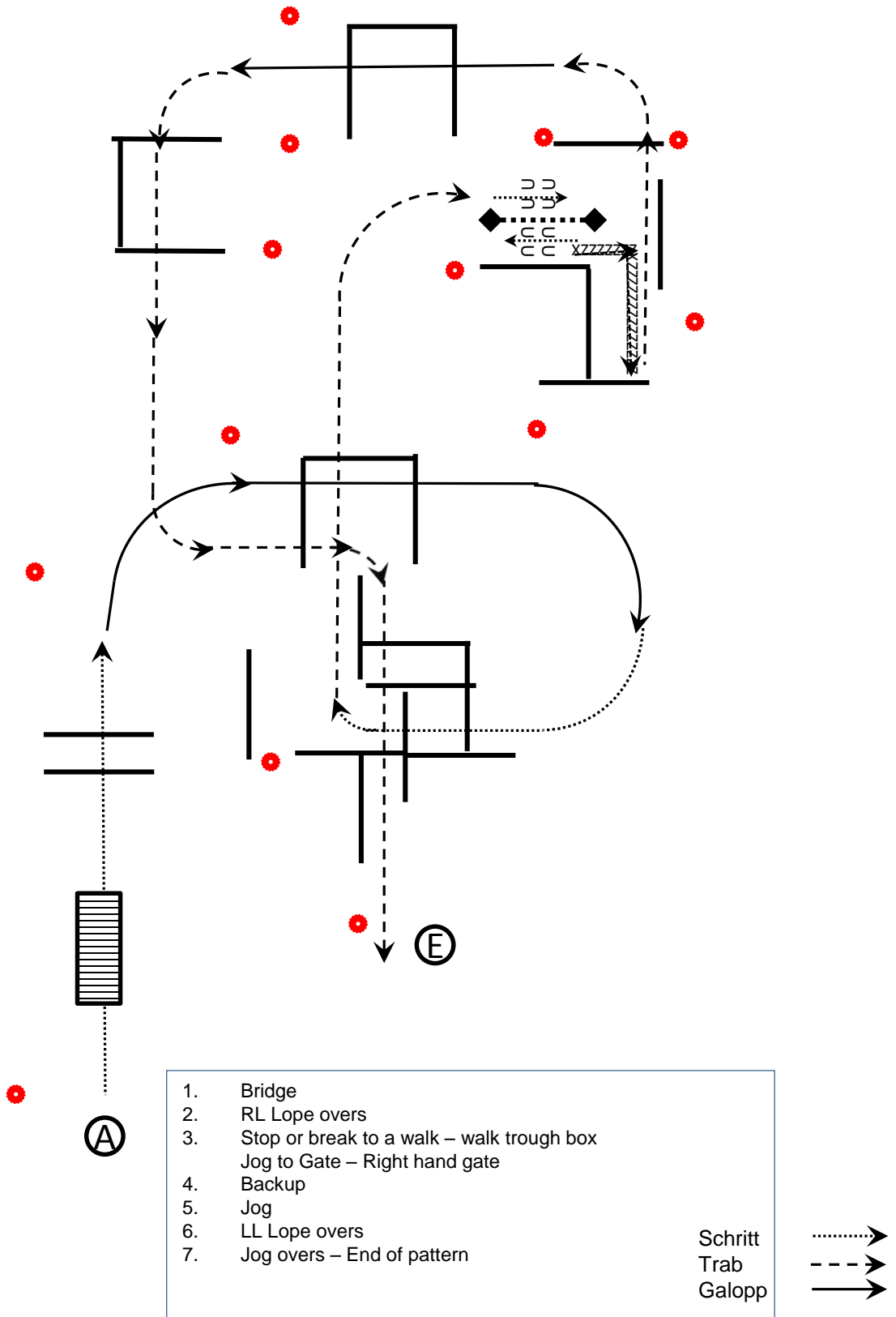

Samstag, 24.03.18

Trail jun
 LK 1/2 A TH jun
 LK 1/2 B TH

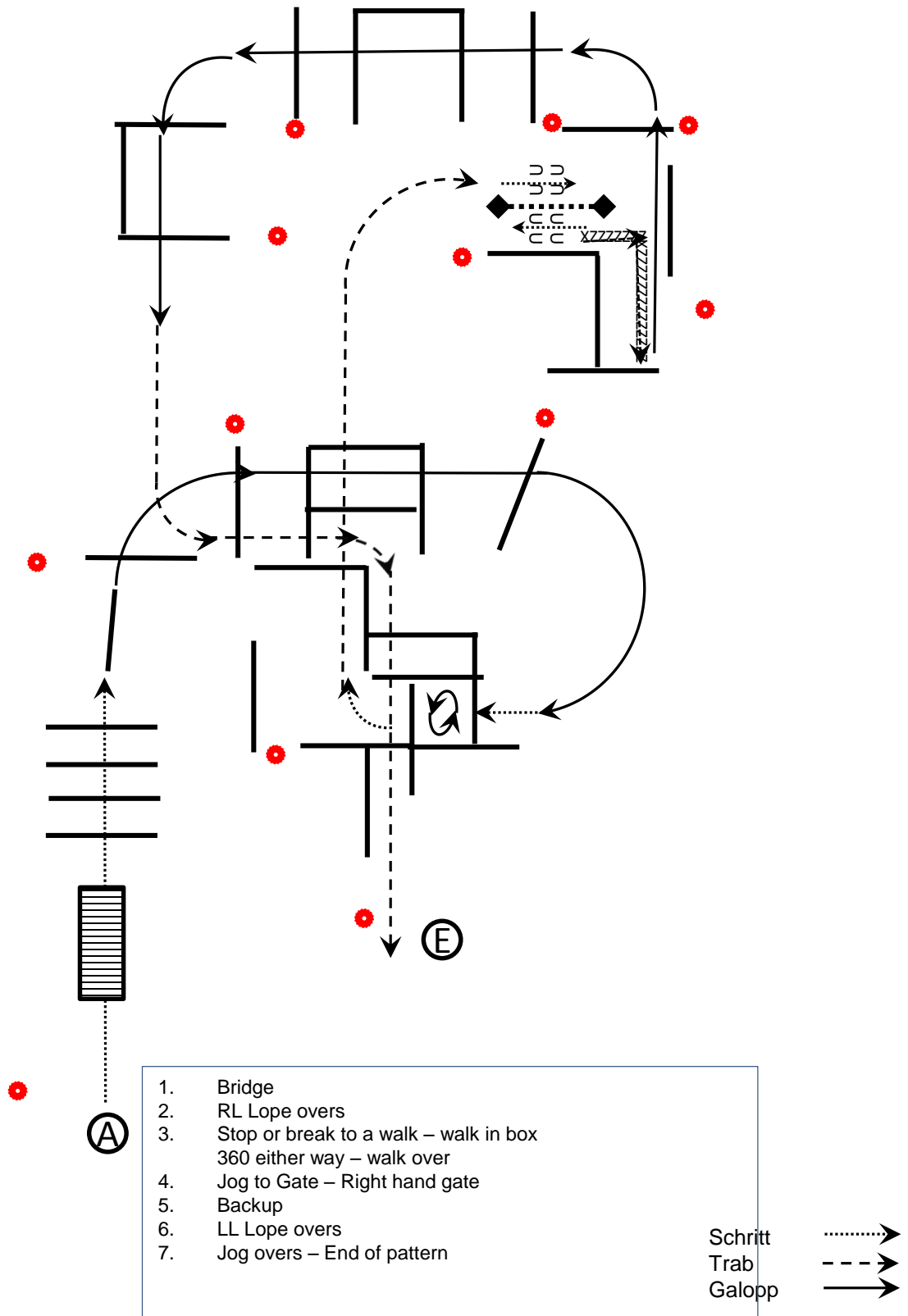

Samstag, 24.03.18

Trail jun
LK 2/1 A-Q TH jun
LK 2/1 B-Q TH

<p>Erste Westernreiter Union Deutschland e.V.</p>	Q LK 2/1 JUN TRAIL	
	#9	01 / 01 / 2018

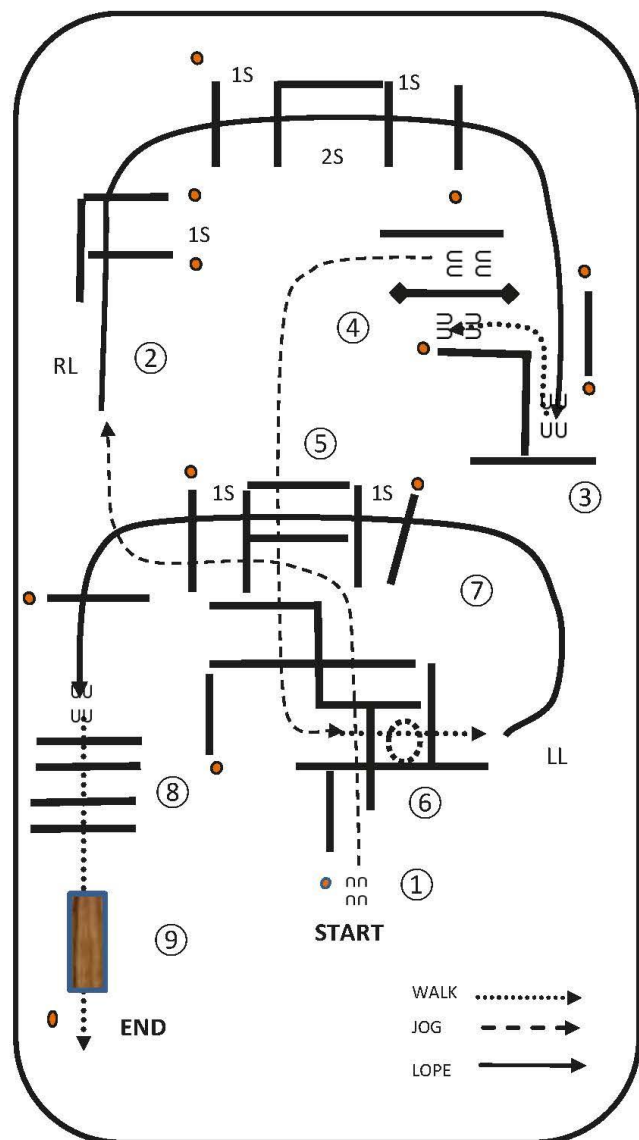

- 1 JOG OVERS
- 2 RL LOPE OVERS
- 3 LOPE INTO CHUTE STOP-BACK L TO GATE-STOP
- 4 LH GATE OPEN RIDE THRU CLOSE-JOG OUT
- 5 JOG OVERS
- 6 STOP OR BREAK TO A WALK-WALK IN BOX
360 EITHER WAY-WALK OVER
- 7 LL LOPE OVERS
- 8 STOP OR BREAK TO A WALK-WALK OVERS
- 9 BRIDGE-END OF PATTERN

Warm-up area

Samstag, 24.03.18

Editon Westernshop Trail
 LK 1-3 A/B

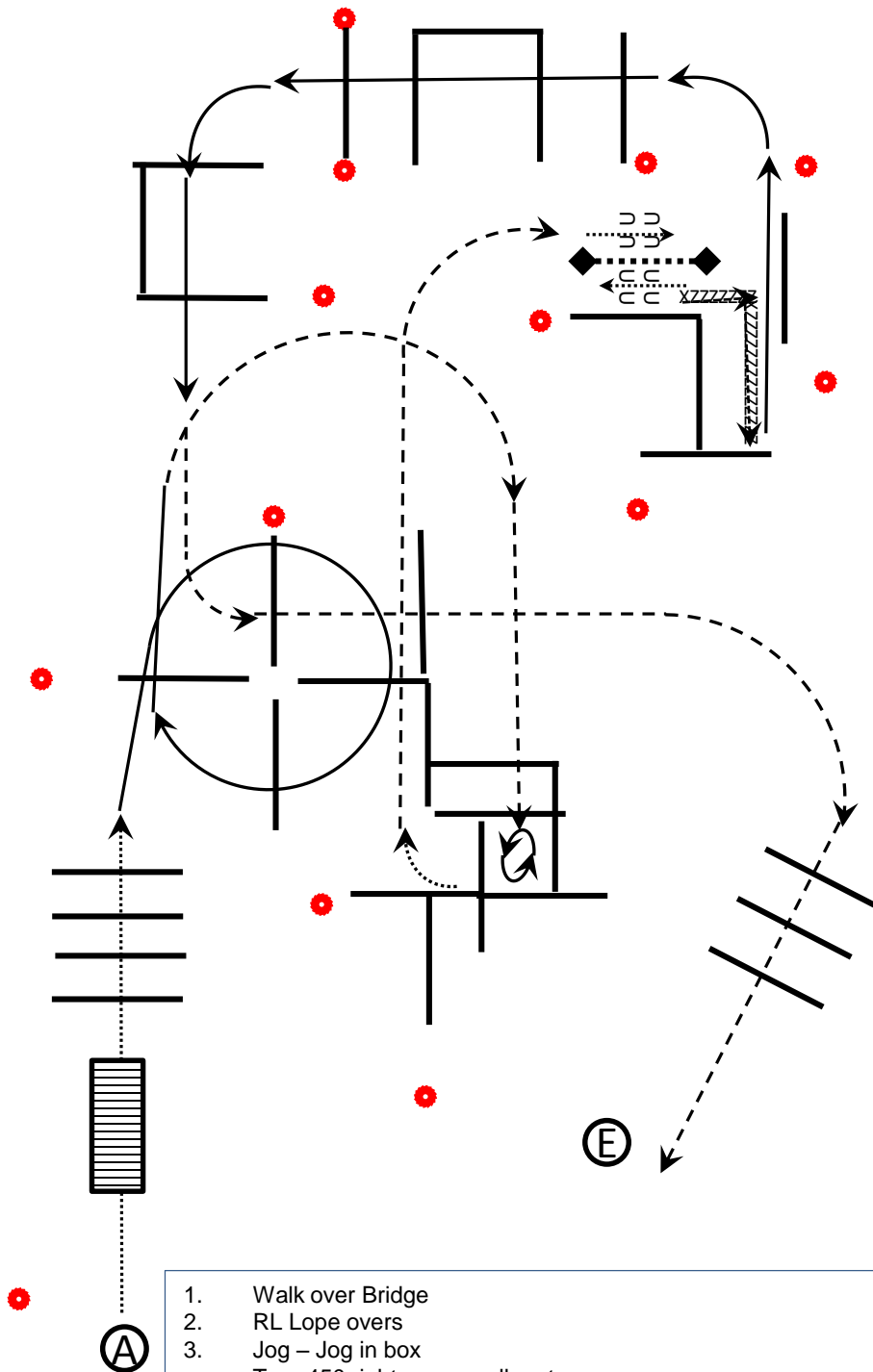

1. Walk over Bridge
2. RL Lope overs
3. Jog – Jog in box
Turn 450 right way – walk out
4. Jog to Gate – Right hand gate
5. Backup
6. LL Lope overs
7. Jog overs – End of pattern

Samstag, 24.03.18

Editon Westernshop Trail
 LK 4/5 A/B

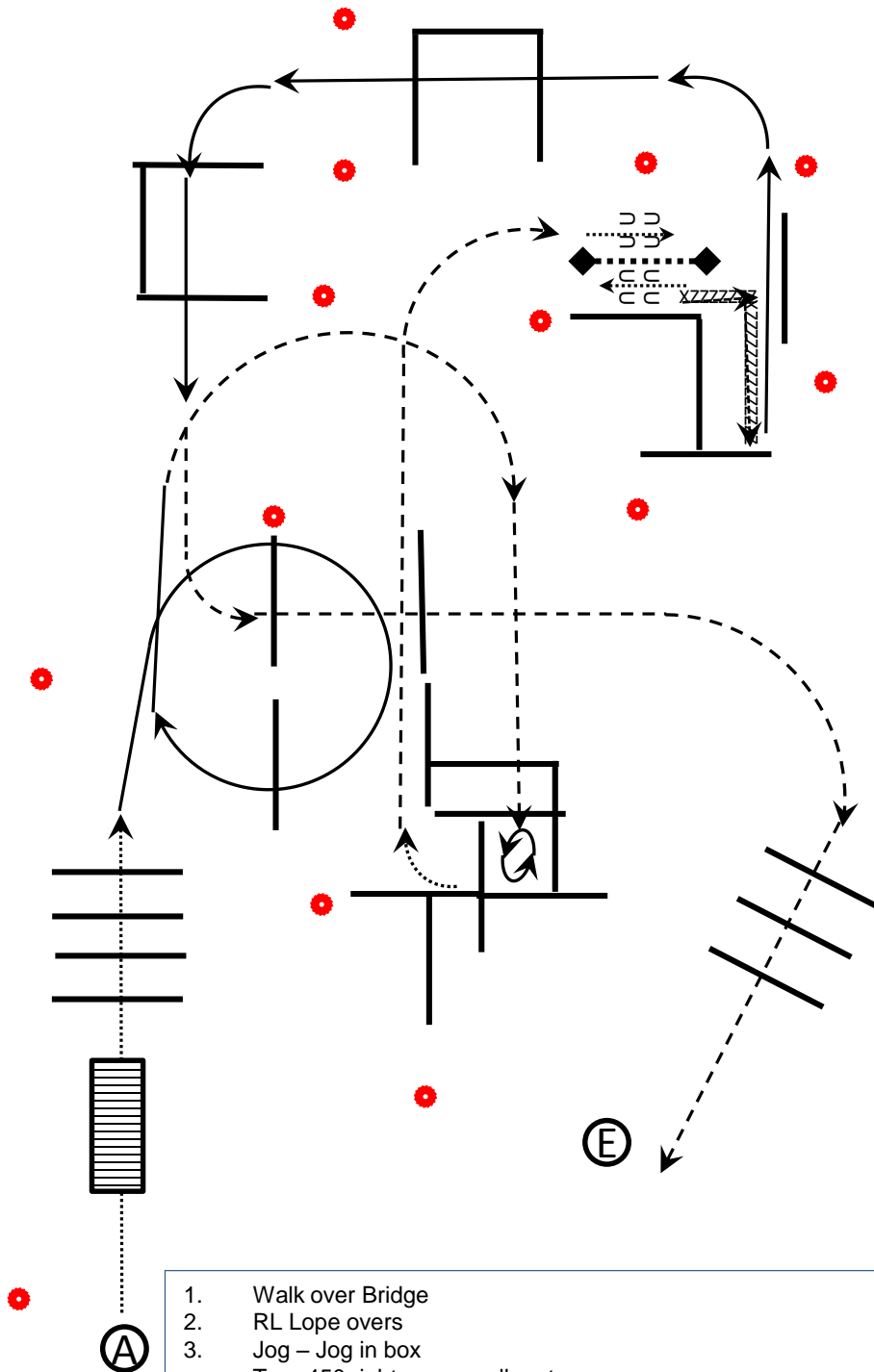

1. Walk over Bridge
2. RL Lope overs
3. Jog – Jog in box
Turn 450 right way – walk out
4. Jog to Gate – Right hand gate
5. Backup
6. LL Lope overs
7. Jog overs – End of pattern

Samstag, 24.03.18

Walk Trot-Trail
LK 4/B A/B WT-TH

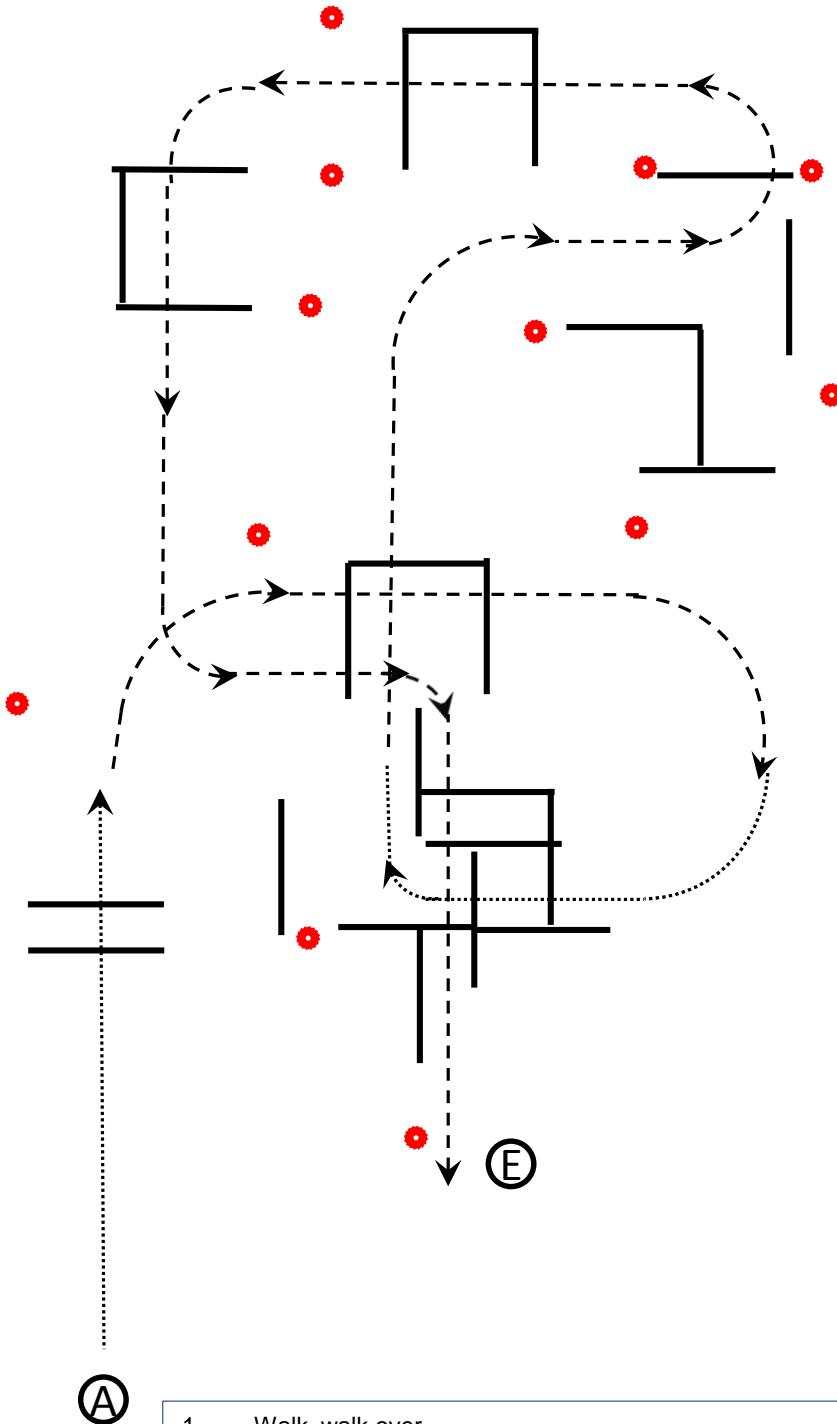

1. Walk, walk over
2. Jog, Jog over
3. Walk over
4. Jog, jog overs– End of pattern

Samstag, 24.03.18

Jungpferdeprüfung Trail
 JUPF-4jhr TH

Jupf Trail Pattern 1 (4j./5j.)

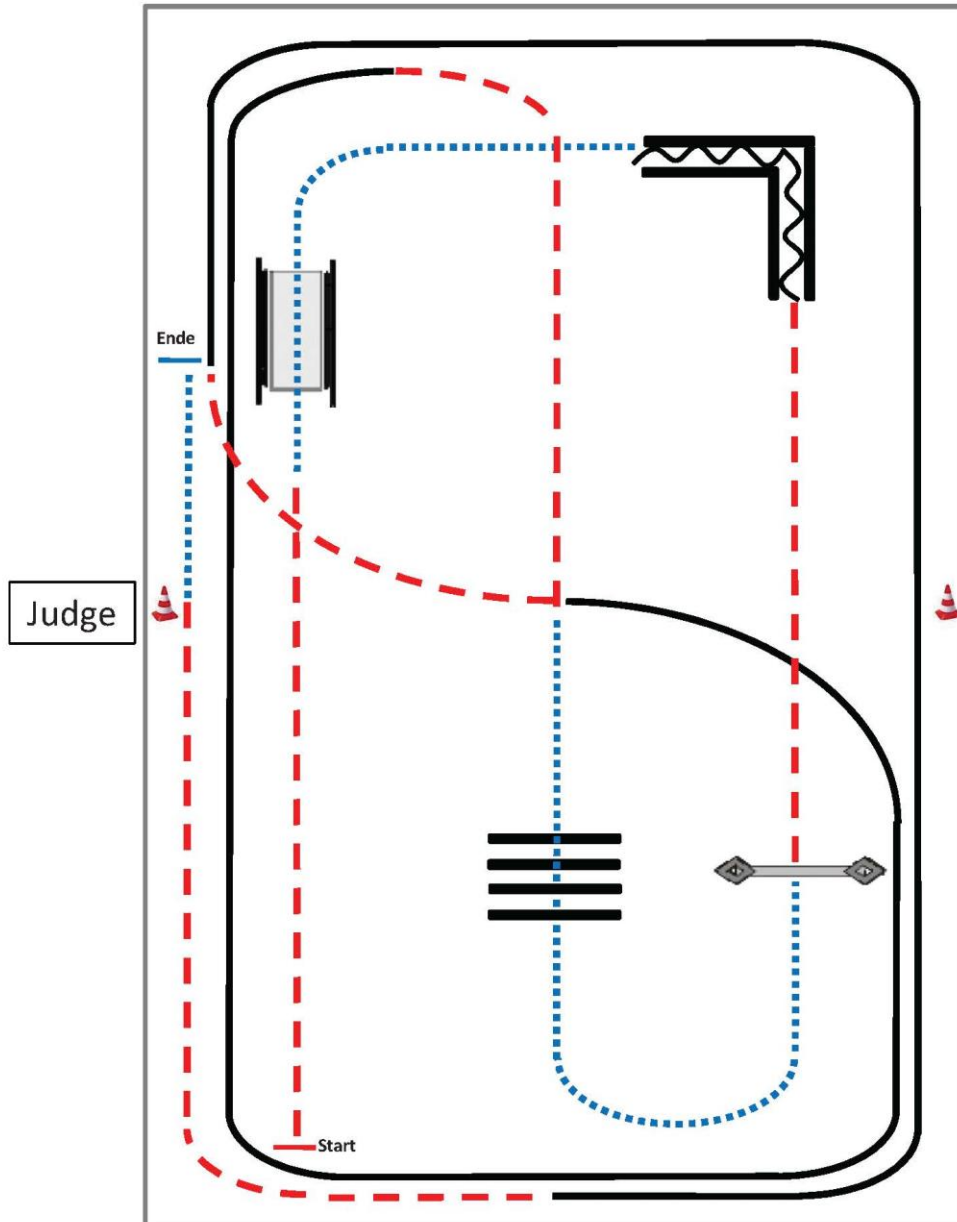

- 1) Trab, Schritt über die Brücke.
- 2) Schritt, Rückwärtsrichten L.
- 3) Trab, Tor.
- 4) Schritt, Schrittstangen (Abstand: 0,6m).
- 5) Trab, Linksgalopp, Trab.
- 6) Rechtsgalopp, Trab, Schritt, anhalten.

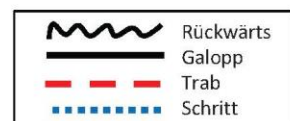

Samstag, 24.03.18

Jungperferdeprüfung Trail
 JUPF-5jhr TH



Jupf Trail Pattern 5 (5j.)

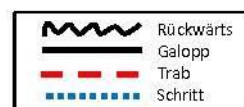
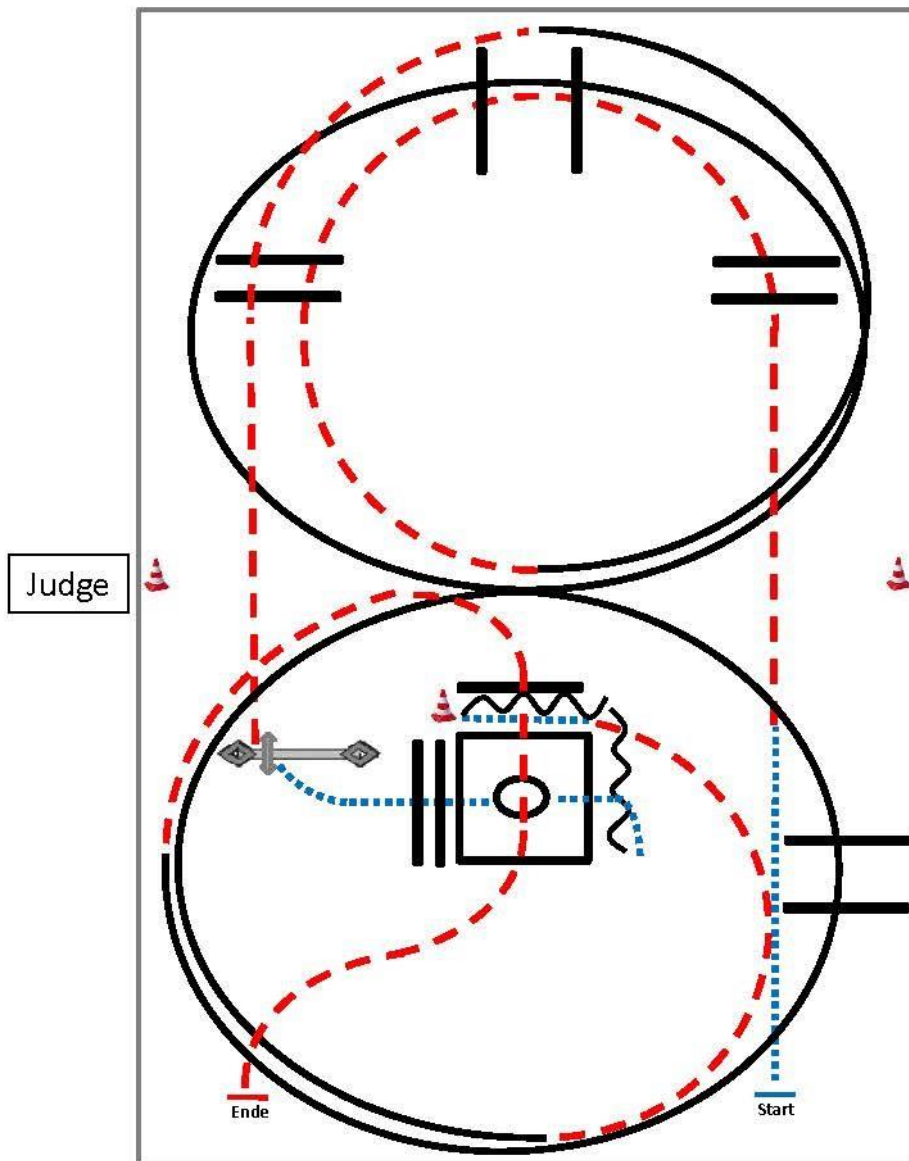

- 1) Schritt, Trab, Trabstangen (Abstand: 1m/2m/1m).
- 2) Linksgalopp inkl. Galoppstangen, 1½ Zirkel, Trabstangen.
- 3) Tor.
- 4) Schritt, Schrittstangen (Abstand: 0,6m), Box 360 re.o.li, Schritt.
- 5) Rückwärtsrichten L (Abstand: 1m), Schritt, Trab ½ Zirkel.
- 6) Rechtsgalopp 1¼ Zirkel inkl. Galoppstangen (Abstand: 2m), Trabstangen, anhalten.

Samstag, 24.03.18

LK 1/2 B RN



§ 7828 Reining-Pattern 4

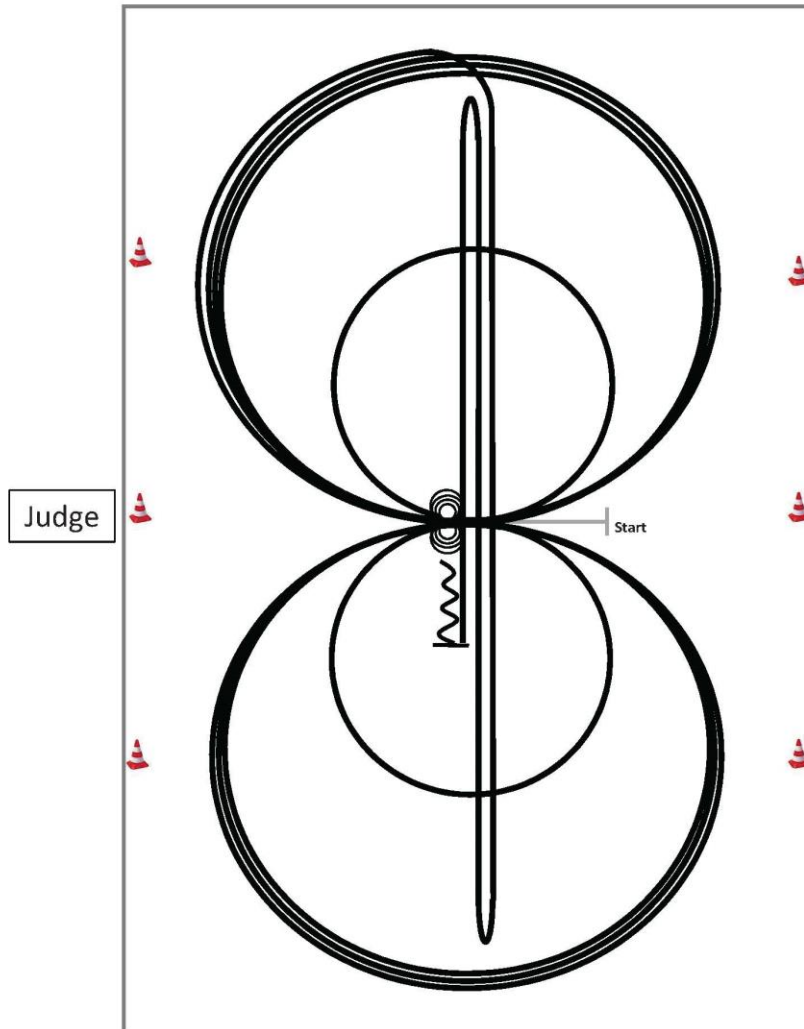

Im Schritt oder Trab zur Mitte der Bahn.

Beginn der Aufgabe aus dem Schritt oder aus dem Stand.



- 1) 3 Zirkel Galopp (**rechts**), 1.+2.groß und schnell, **3.klein** und langsam, stop bei X.
- 2) 4 Spins **rechts**, verharren.
- 3) 3 Zirkel Galopp (**links**), 1.+2.groß und schnell, **3.klein** und langsam, stop bei X.
- 4) 4 Spins **links**, verharren.
- 5) 1 Zirkel Galopp (**rechts**) groß und schnell, Galoppwechsel bei X, 1 Zirkel Galopp (**links**) groß und schnell, Galoppwechsel bei X (figure 8).
- 6) Galopp (**rechts**) auf dem Zirkel, der nicht geschlossen wird, run down auf der Mittellinie, sliding stop hinter dem **Endmarker**, rollback **rechts**, kein Verharren.
- 7) Run down auf der Mittellinie, sliding stop hinter dem **Endmarker**, rollback **links**, kein Verharren.
- 8) Run down auf der Mittellinie, sliding stop hinter dem **Mittelmarker**, Rückwärtsrichten bis zur Mitte der Bahn oder mind. 3m, verharren.

Der Reiter muss das Kopfstück zur Gebisskontrolle vor dem Richter abnehmen.

Samstag, 24.03.18

Q LK 2/1 B-Q RN



§7830 Reining-Pattern 6

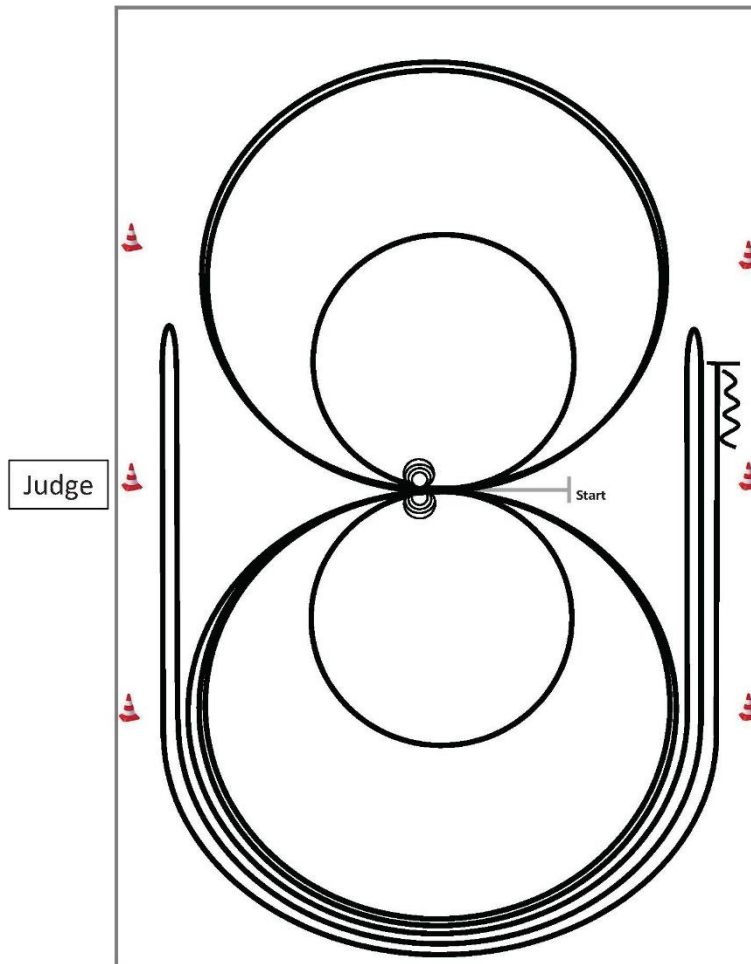

Im Schritt oder Trab zur Mitte der Bahn.
Beginn der Aufgabe aus dem Schritt oder aus dem Stand.

- 1) 4 Spins **rechts**, verharren.
- 2) 4 Spins **links**, verharren.
- 3) 3 Zirkel Galopp (**links**), 1.+2.groß und schnell, **3.klein** und langsam, Galoppwechsel bei X.
- 4) 3 Zirkel Galopp (**rechts**), 1.+2.groß und schnell, **3.klein** und langsam, Galoppwechsel bei X.
- 5) Galopp (**links**) auf dem Zirkel, der nicht geschlossen wird, run down entlang der langen Seite, sliding stop mind. 6m von der Bande entfernt hinter dem **Mittelmarker**, rollback **rechts**, kein Verharren.
- 6) Galopp (**rechts**) auf dem Zirkel, der nicht geschlossen wird, run down entlang der langen Seite, sliding stop mind. 6m von der Bande entfernt hinter dem **Mittelmarker**, rollback **links**, kein Verharren.
- 7) Galopp (**links**) auf dem Zirkel, der nicht geschlossen wird, run down entlang der langen Seite, sliding stop mind. 6m von der Bande entfernt hinter dem **Mittelmarker**, Rückwärtsrichten mind. 3m, verharren.

Der Reiter muss das Kopfstück zur Gebisskontrolle vor dem Richter abnehmen.

LK 3 A/B Western Riding

Samstag, 24.03.18



§ 7606 Western Riding-Pattern 5 (empfohlen für kl. Arenen)

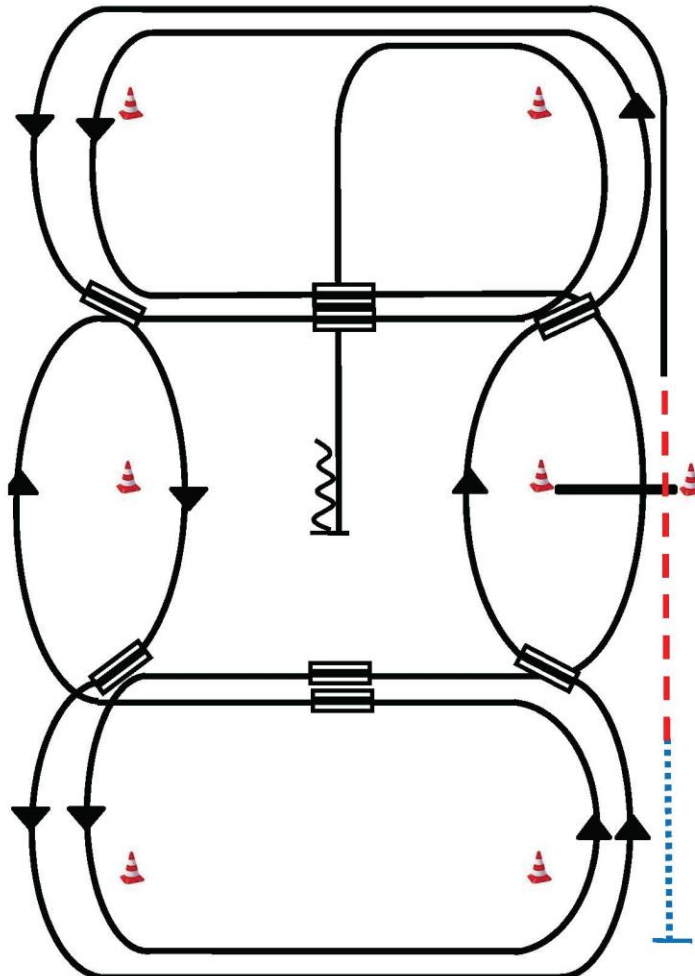

Start

- 1) Schritt, Übergang zum Trab zwischen den ersten beiden Markern, Trab über die Stange.
- 2) Übergang zum Linksgalopp vor dem letzten Marker, Galopp an der kurzen Seite.
- 3) 1.Galoppwechsel auf der Linie.
- 4) 2.Galoppwechsel auf der Linie.
- 5) 3.Galoppwechsel auf der Linie.
- 6) 4.Galoppwechsel auf der Linie.
- 7) 1.Galoppwechsel mit Seitenwechsel.
- 8) Galopp über die Stange.
- 9) 2.Galoppwechsel mit Seitenwechsel.
- 10) 3.Galoppwechsel mit Seitenwechsel.
- 11) 4.Galoppwechsel mit Seitenwechsel.
- 12) Mitte der kurzen Seite abwenden, stop auf Höhe des Mittelmarkers, Rückwärtsrichten mind. 3m.

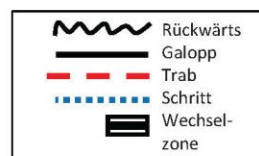

SQ LK 1-3RN Freestyle

Samstag, 24.03.18

Startberechtigt sind:

- Single Freestyle RN (ein zu bewertender Reiter ohne Helfer)
- TEAM Freestyle RN (Reiter mit Helfer oder mehrere Reining Reiter)

Pattern

Selbstgewähltes Reining-Pattern dem weitere Manöver und Gangarten hinzugefügt werden können

Ausstattung

Die Ausstattung, die Gangarten, Manöver und Tempi sollten im Sinne einer Choreographie auf die Musik abgestimmt sein.

Dauer

Jedes Pattern darf nicht länger als 4 (A/Q-Turniere) bzw. 5 Minuten (GO Show-Cup) sein. Das Zeitlimit beginnt mit Einsetzen der Musik und endet mit dem Musikende.

Teilnahmeberechtigung

EWU Mitglieder der LK 1-3 A/B

Zugelassene Pferd

Pferde ab 4 Jahre mit EWU Registrierung

Pflichtmanöver

Zwei Galoppwechsel (ein Wechsel zu jeder Seite)

Mindestens 4 Spins zu jeder Seite

Mindestens 3 Stopps

Zusätzliche Manöver dürfen hinzugefügt werden, Wiederholungen von Pflichtmanövern sind erlaubt

A/Q Bewertungssystem:

Es wird nach dem EWU Regelbuch Reining §7800ff sowie §9120ff Freestyle Reining gerichtet. Bei der Teamwertung wird der Reiter, der die Startnummer trägt, bewertet.

Qualifikation für Finale German Open

1 Platzierung auf einem A/Q Turnier mit einem Mindestscore von 69 (inkl. Score für künstlerischen Ausdruck), sowie dem Einsenden eines Video des Rittes per Mail an die Bundesgeschäftsstelle

Aus den Qualifizierten werden die 10 besten Choreographien ausgewählt und zum Finale des EWU Reining Show Cups auf der German Open 2018 in Kreuth zugelassen.

Sonderklasse Barrel Race

Samstag, 24.03.18



■ §9130 Barrel Race (BR)

Beschreibung

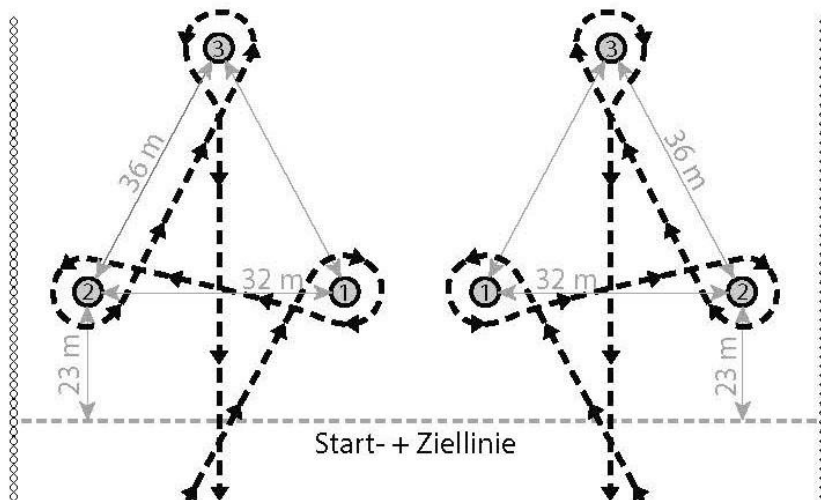

1. Barrel Race ist eine Prüfung auf Zeit. Der Rennkurs muss exakt ausgemessen werden. Bei Platzproblemen wird dieser Kurs um je 5 m verkleinert, bis er ohne Probleme auf dem vorhandenen Reitplatz angelegt werden kann.
2. Der Abstand der 3. Tonne bis zur Ziellinie wird nicht verkürzt, wenn noch genügend Platz zum Anhalten des Pferdes bleibt. Zwischen Tonnen und Reitbahnbegrenzung ist ein angemessener Sicherheitsabstand einzuhalten. Es sollten an der Bande Start-/Ziellinienmarkierungen angebracht werden. Es wird eine elektrische Zeitnahme, falls vorhanden, ebenfalls an der Bande aufgestellt. Sonst müssen mindestens 2 Stoppuhren benutzt werden. Als offizielle Zeit gilt die Durchschnittszeit. Den Teilnehmern ist ein fliegender Start erlaubt. Die Zeit wird jeweils genommen, wenn die Nase des Pferdes die Start-/Ziellinie erreicht.
3. Auf das Signal des Startgebers hin überquert der Teilnehmer die Startlinie und umrundet die Tonne Nr. 1 im Rechtsbogen, reitet dann zur Tonne Nr. 2 und umrundet diese in einem Linksbogen; danach umrundet er die Tonne Nr. 3 in einem Linksbogen und reitet zwischen den Tonnen Nr. 1 und 2 zurück über die Ziellinie (s. Schemazeichnung). Alternativer Rennkurs: Der Reiter galoppiert zuerst zur Tonne Nr. 2 und umrundet diese in einem Linksbogen, reitet dann in einem Rechtsbogen um Tonne Nr. 1 und umrundet schließlich die Tonne Nr. 3 in einem Rechtsbogen. Im Übrigen wie bei der oben beschriebenen Lösung zurück über die Ziellinie.
4. Für das Umwerfen einer Tonne oder das Einreiten ohne Hut erhält der Teilnehmer 5 Strafsekunden.
5. Einschlagen eines falschen Wegs hat die Disqualifikation zur Folge.
6. Es ist erlaubt, die Tonnen mit den Händen zu berühren.
7. Bei Zeitgleichheit entscheidet ein- oder mehrmaliges Stechen.

§9131 Zugelassene Teilnehmer

Zugelassen sind Reiter der LK 5 bis 1.

§9132 Zugelassene Pferde

Pferde ab 4 Jahre, Hengste für Teilnehmer LK 3 A, LK 2 bis 1 erlaubt.

Sonntag, 25.03.18

Superhorse sen
 LK 1/2 A SUHO sen

Pattern SUHO 2018 #1:
(Empfohlen für Hallen oder Plätze ab 20x40m)

 Erste Westernreiterunion
 Deutschland e.V.
 12/2017

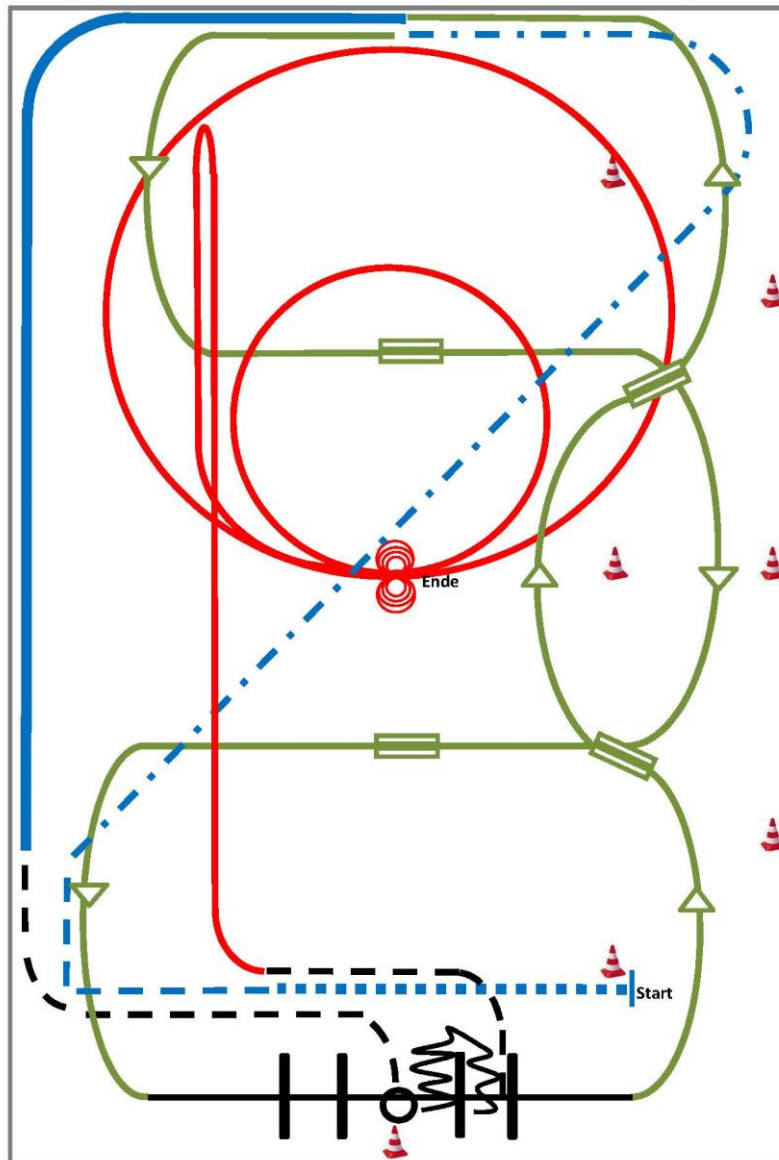

- 1) extended walk (RR)
- 2) trot, extended trot (RR)
- 3) Galoppwechsel mit Seitenwechsel (WR)
- 4) Galoppwechsel mit Seitenwechsel (WR)
- 5) lope over left lead (TH)
- 6) 2 Galoppwechsel auf der Linie (WR)
- 7) extended lope (RR)
- 8) jog, jog in, 360° turn either way (TH)
- 9) back up, jog out (TH)
- 10) Rechtsgalopp, run down entlang der langen Seite, sliding stop mind. 6m von der Bande entfernt hinter dem Mittelmarker, rollback links, kein Verharren (RN)
- 11) 2 Zirkel Galopp (links), 1 groß und schnell, 2.klein und langsam (RN)
- 12) 4 spins links, 4 spins rechts (RN)

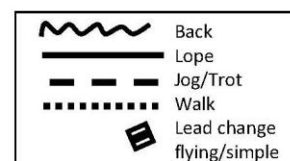

Sonntag, 25.03.18

Superhorse sen

 LK 2/1 A-Q SUHO sen

Pattern SUHO 2018 #4:

(Empfohlen für Hallen oder Plätze ab 20x40m)



 Erste Westernreiter Union

 Deutschland e.V.

 12/2017

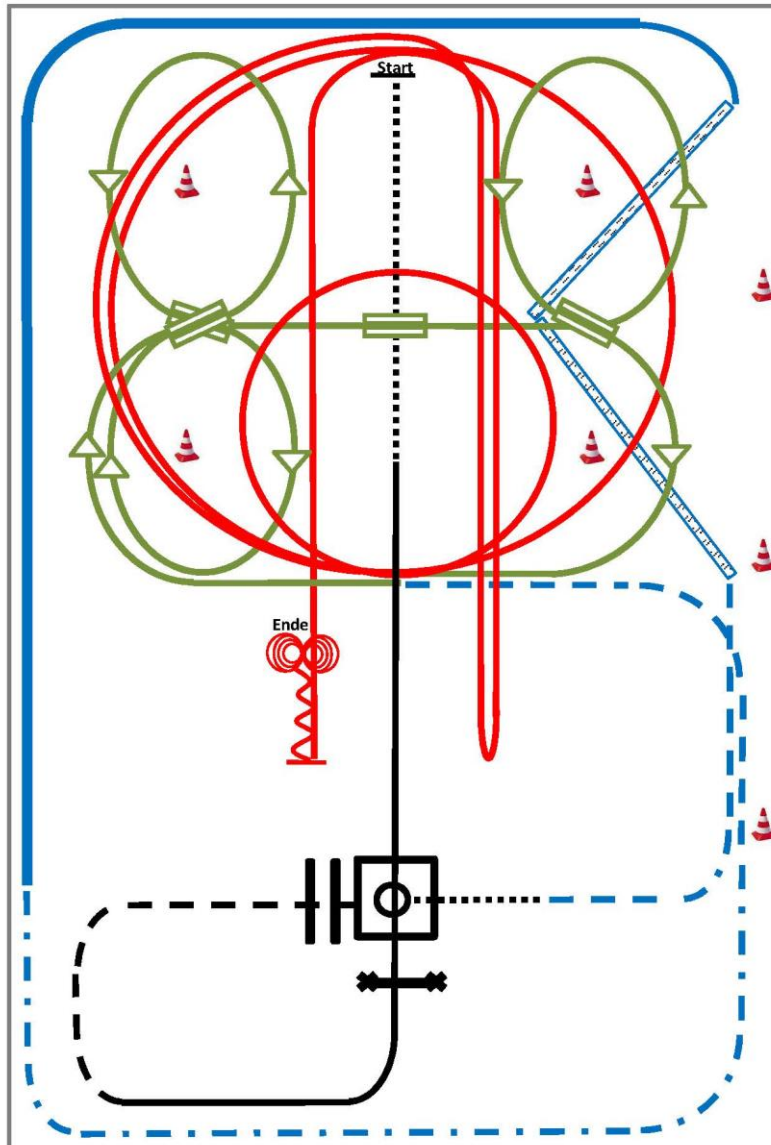

- 1) walk, lope, lope over (TH)
- 2) jog over, jog in (TH)
- 3) 360° turn either way, walk out (TH)
- 4) trot, two track left and right (RR)
- 5) lope, extended lope (RR)
- 6) extended trot, trot (RR)
- 7) 2 Galoppwechsel auf der Linie (WR)
- 8) Galoppwechsel mit Seitenwechsel (WR)
- 9) Galoppwechsel auf der Linie (WR)
- 10) 2 Zirkel Galopp (rechts), 1. klein und langsam, 2. groß und schnell (RN)
- 11) Galopp (rechts) auf dem Zirkel, der nicht geschlossen wird, run down entlang der langen Seite, sliding stop mind. 6m von der Bande entfernt hinter dem Mittelmarker, rollback links, kein Verharren. Galopp (links) auf dem Zirkel, der nicht geschlossen wird, run down entlang der langen Seite, sliding stop mind. 6m von der Bande entfernt hinter dem Mittelmarker, Rückwärtsrichten mind. 3m, verharren. (RN)
- 12) 4 spins links, 4 spins rechts (RN)

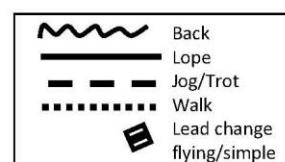

Sonntag, 25.03.18

Reining

 LK 4 A/B RN



§7842 Reining-Pattern 14 (nur für LK 4)

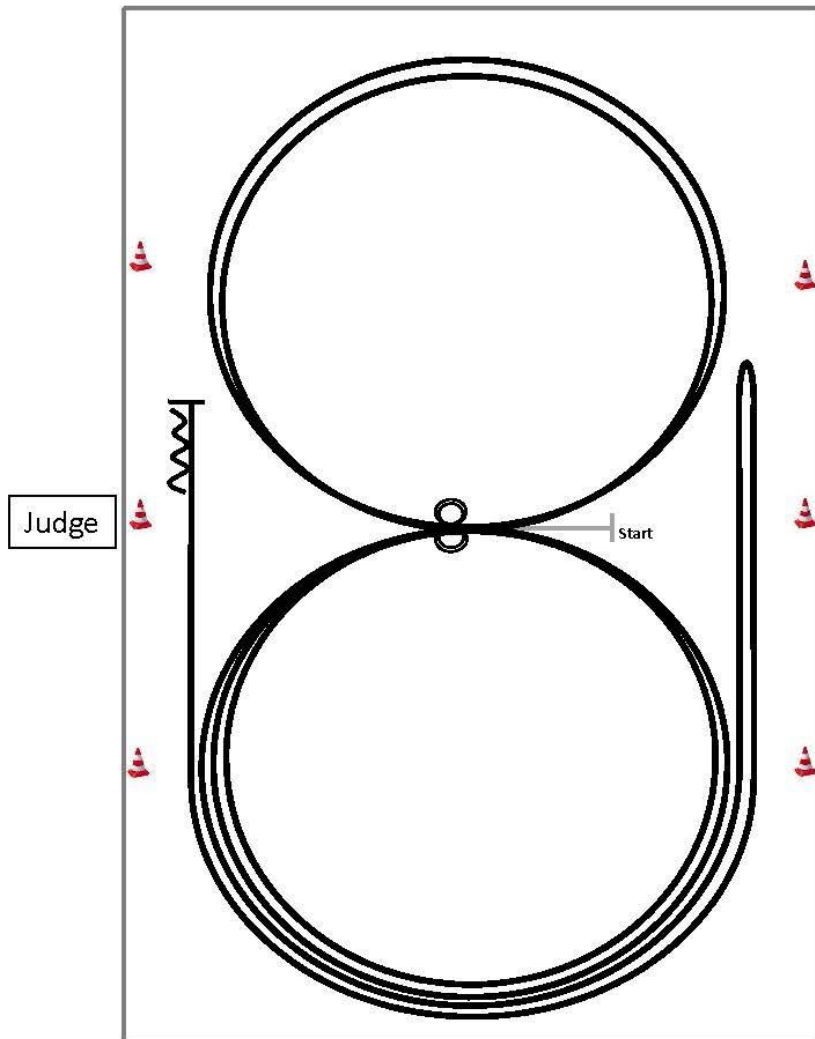

Im Schritt oder Trab zur Mitte der Bahn. Beginn der Aufgabe aus dem Schritt oder aus dem Stand.

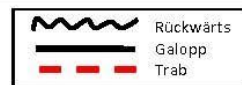

- 1) 2 Zirkel Galopp (**links**), stop bei X, Verharren.
- 2) 2 Spins **links**, verharren.
- 3) 2 Zirkel Galopp (**rechts**), stop bei X, Verharren.
- 4) 2 Spins **rechts**, verharren.
- 5) Galopp (**links**) auf dem Zirkel, der nicht geschlossen wird, run down entlang der langen Seite, stop mind. 6m von der Bande entfernt hinter dem **Mittelmarker**, rollback **rechts**, kein Verharren.
- 6) Galopp (**rechts**) auf dem Zirkel, der nicht geschlossen wird, run down entlang der langen Seite, stop mind. 6m von der Bande entfernt hinter dem **Mittelmarker**, Rückwärtsrichten mind. 3m, verharren.

Der Reiter muss das Kopfstück zur Gebisskontrolle vor dem Richter abnehmen.

Sonntag, 25.03.18

Reining

 LK 3 A/B RN



§7828 Reining-Pattern 4

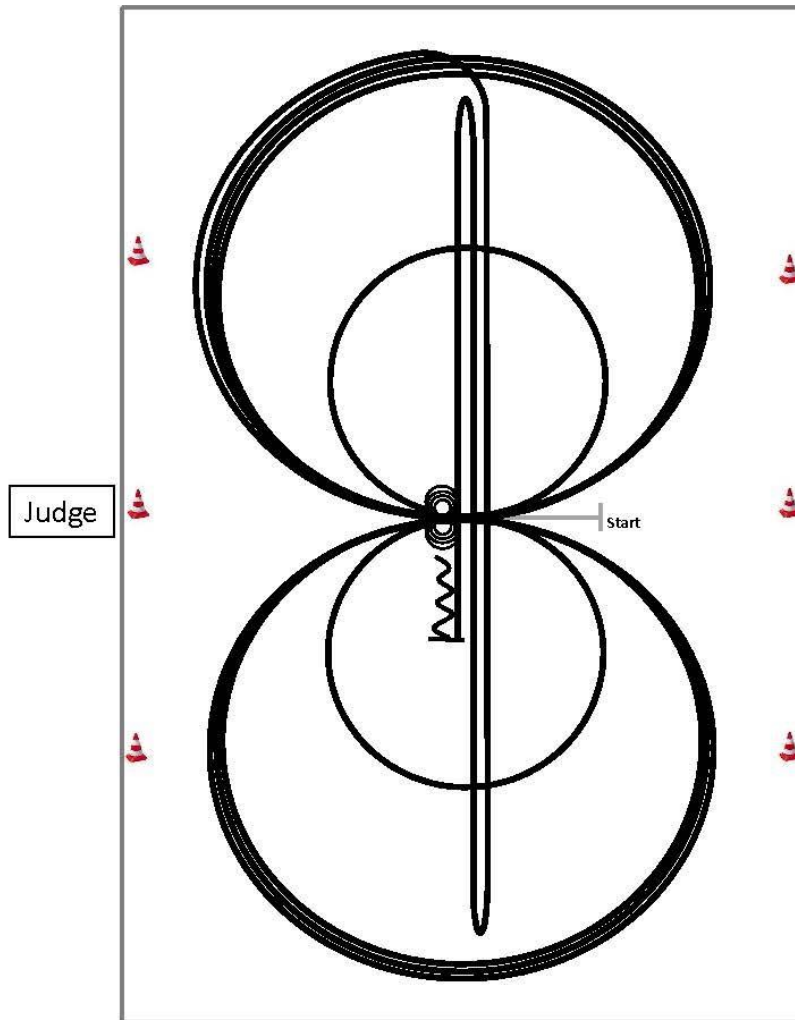

Im Schritt oder Trab zur Mitte der Bahn.

Beginn der Aufgabe aus dem Schritt oder aus dem Stand.

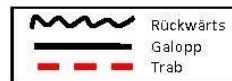

- 1) 3 Zirkel Galopp (**rechts**), 1.+2.groß und schnell, **3.klein** und langsam, stop bei X.
- 2) 4 Spins **rechts**, verharren.
- 3) 3 Zirkel Galopp (**links**), 1.+2.groß und schnell, **3.klein** und langsam, stop bei X.
- 4) 4 Spins **links**, verharren.
- 5) 1 Zirkel Galopp (**rechts**) groß und schnell, Galoppwechsel bei X, 1 Zirkel Galopp (**links**) groß und schnell, Galoppwechsel bei X (figure 8).
- 6) Galopp (**rechts**) auf dem Zirkel, der nicht geschlossen wird, run down auf der Mittellinie, sliding stop hinter dem **Endmarker**, rollback **rechts**, kein Verharren.
- 7) Run down auf der Mittellinie, sliding stop hinter dem **Endmarker**, rollback **links**, kein Verharren.
- 8) Run down auf der Mittellinie, sliding stop hinter dem **Mittelmarker**, Rückwärtsrichten bis zur Mitte der Bahn oder mind. 3m, verharren.

Der Reiter muss das Kopfstück zur Gebisskontrolle vor dem Richter abnehmen.

Sonntag, 25.03.18

Jungpferdeprüfung Reining

Jupf 4jhr RN

Jupf 5jhr RN

Jupf Reining Pattern 1 (4j./5j.)

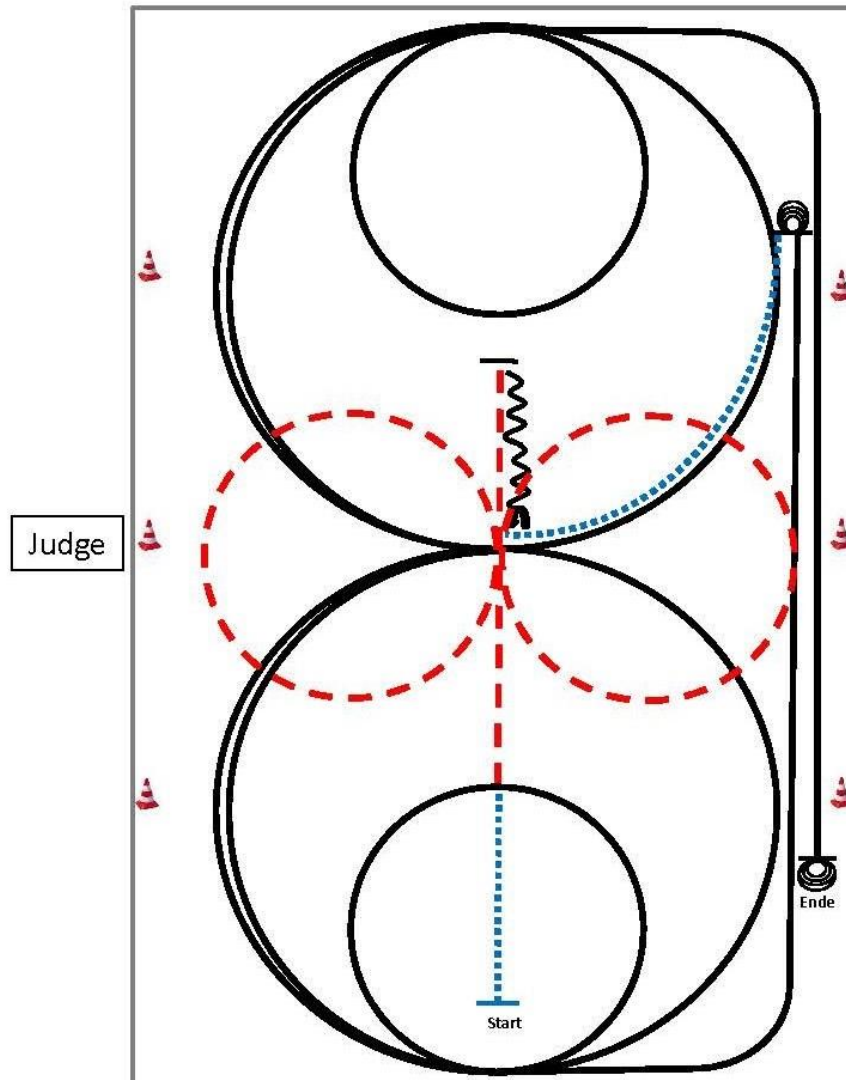

- 1) Schritt und Trab durch die Länge der Bahn, bei X eine Voltenacht (opt. li./re. beginnend), Trab.
- 2) Stop hinter X, Rückwärtsrichten bis X, ¼ turn **links**.
- 3) 2½ Zirkel Galopp (**links**), 1½ groß, **2.klein** (alle gesamt gleichbleibendes Tempo).
- 4) Run down entlang der langen Seite, sliding stop mind. 6m von der Bande entfernt hinter dem **Endmarker**.
- 5) 3½ Spins **links**, verharren.
- 6) Schritt bis X, 2½ Zirkel Galopp (**rechts**), 1½ groß, **2.klein** (alle gesamt gleichbleibendes Tempo).
- 7) Run down entlang der langen Seite, sliding stop mind. 6m von der Bande entfernt hinter dem **Endmarker**.
- 8) 3½ Spins **rechts**, verharren.

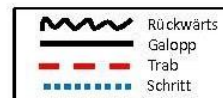

Der Reiter muss das Kopfstück zur Gebisskontrolle vor dem Richter abnehmen.

Sonntag, 25.03.18

Youngstar Challenge
 AllAround







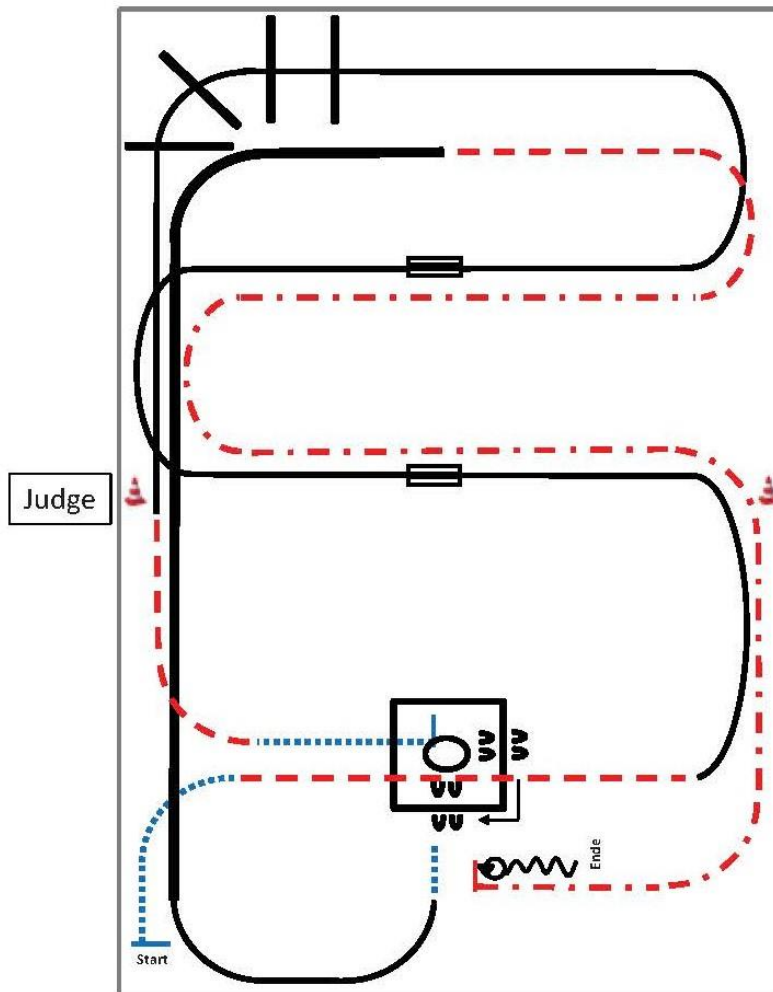

■ §7931 Youngstar Challenge Pattern

Youngstar Challenge Pattern 1 (6j.)



- | | |
|----|--|
| WR | 1) Walk, jog, jog over. |
| TH | 2) Lope left lead, 1. Galoppwechsel mit Seitenwechsel. |
| BR | 3) 2. Galoppwechsel mit Seitenwechsel. |
| | 4) Lope over. |
| | 5) Jog, walk, Box 360° re.o.li. |
| | 6) Sidepass re., walk. |
| | 7) Lope right lead, extended lope entlang der langen Seite bis zur Mitte der kurzen Seite. |
| | 8) Trot, extended trot bis Höhe Mitte der kurzen Seite. |
| | 9) Stop, turn 360° each direction (either way 1st), Back up. |

	Rückwärts
	Galopp
	Galoppver- stärkung
	Trab/jog
	Extended
	Trot
	Schritt

Verharren, um das Ende der Prüfung anzuzeigen.

Sonntag, 25.03.18

Western Horsemanship
 LK 1/2 B WHS

Western Horsemanship

LK 1 A, LK 2 A, LK 1/2 B

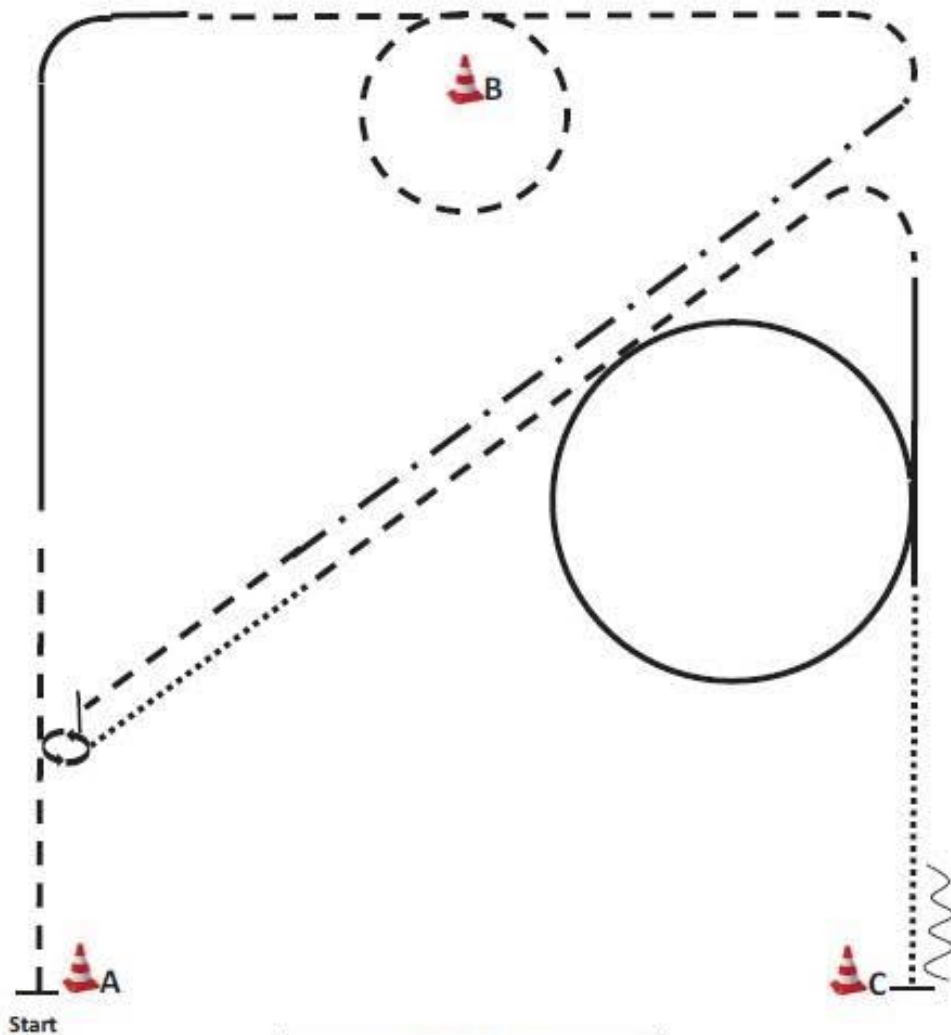

WARM UP AREA

1. Be ready at A, Jog, Lope right lead
2. Jog, Jog very small circle
3. Ext. Jog, Jog, stop.
4. 180° turn (opt. r/l).

5. Walk, Jog.
6. Lope right lead, Lope circle.
7. Walk, stop.
8. Back

Walk to warm up area.

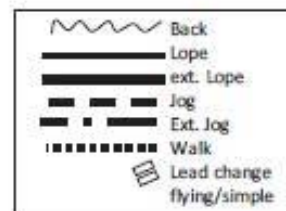

Sonntag, 25.03.18

Western Horsemanship
 LK 2/1 B-Q WHS

Western Horsemanship

Q.LK 2/1 A, Q.LK 2/1 B

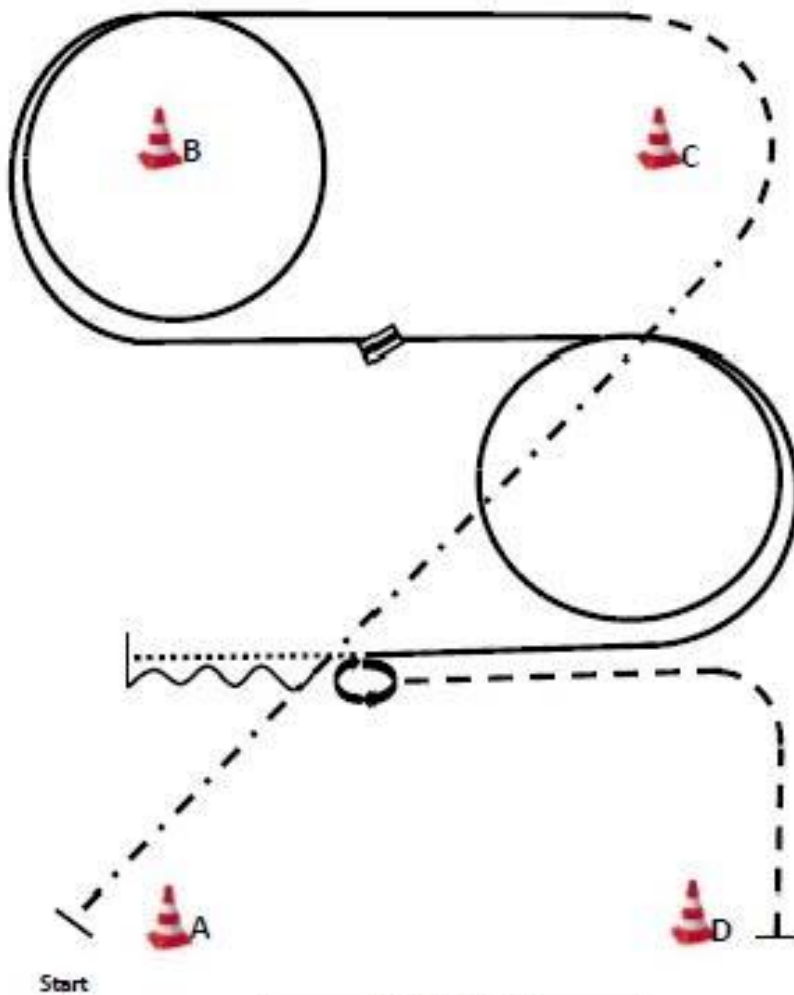

1. Be ready at A, ext. Jog to C.
2. Jog around C.
3. Lope circle left lead around B.
4. Lead change, lope circle right lead.
5. Walk, stop.
6. Back one horse length, stop.

7. 540° turn (opt. r/l).
8. Jog to D, stop.

Walk to warm up area.

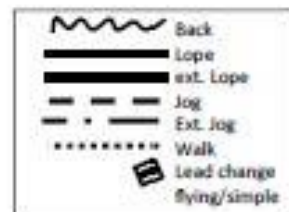

Sonntag, 25.03.18

Reining sen

 LK 1/2 A RN sen



§ 7840 Reining-Pattern 12

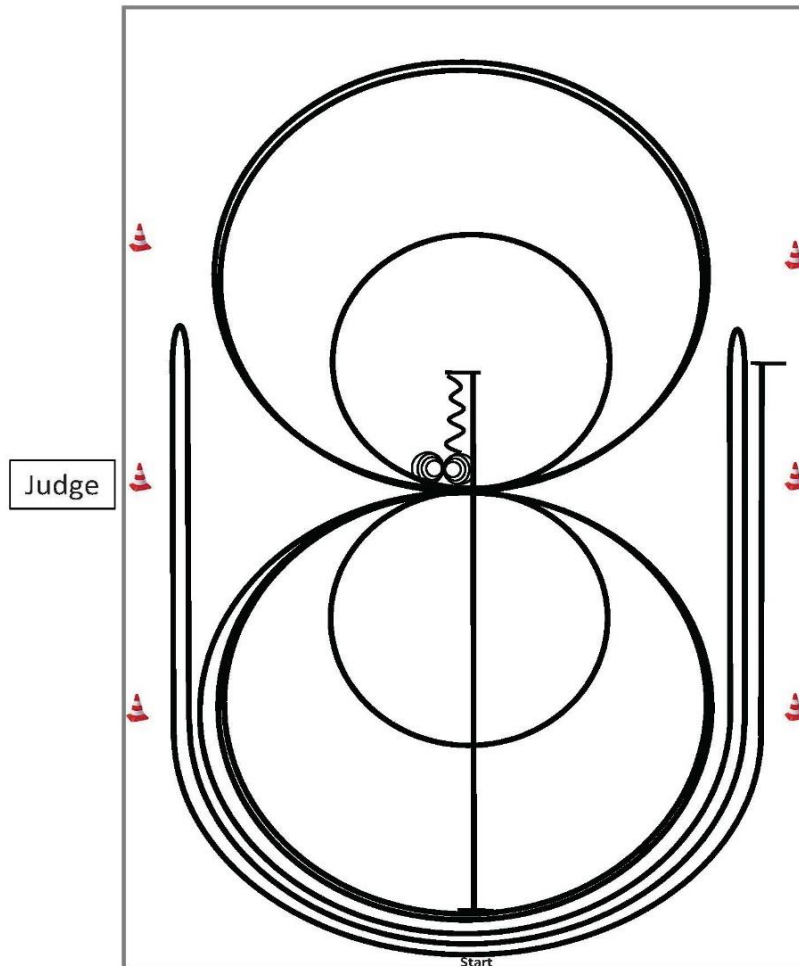

- | | |
|--|-----------|
|  | Rückwärts |
|  | Galopp |
|  | Trab |
- 1) Run down auf der Mittellinie, sliding stop hinter dem **Mittelmärker**, Rückwärtsrichten bis zur Mitte der Bahn oder mind. 3m, verharren.
 - 2) 4 Spins **rechts**, verharren.
 - 3) 4¼ Spins **links**, verharren.
 - 4) 3 Zirkel Galopp (**links**), 1.+2.groß und schnell, **3.klein** und langsam, Galoppwechsel bei X.
 - 5) 3 Zirkel Galopp (**rechts**), 1.+2.groß und schnell, **3.klein** und langsam, Galoppwechsel bei X.
 - 6) Galopp (**links**) auf dem Zirkel, der nicht geschlossen wird, run down entlang der langen Seite, sliding stop mind. 6m von der Bande entfernt hinter dem **Mittelmärker**, rollback **rechts**, kein Verharren.
 - 7) Galopp (**rechts**) auf dem Zirkel, der nicht geschlossen wird, run down entlang der langen Seite, sliding stop mind. 6m von der Bande entfernt hinter dem **Mittelmärker**, rollback **links**, kein Verharren.
 - 8) Galopp (**links**) auf dem Zirkel, der nicht geschlossen wird, run down entlang der langen Seite, sliding stop mind. 6m von der Bande entfernt hinter dem **Mittelmärker**, verharren.

Der Reiter muss das Kopfstück zur Gebisskontrolle vor dem Richter abnehmen.

Sonntag, 25.03.18

Reining sen
 LK 2/1 A-Q RN sen



§7835 Reining-Pattern 11

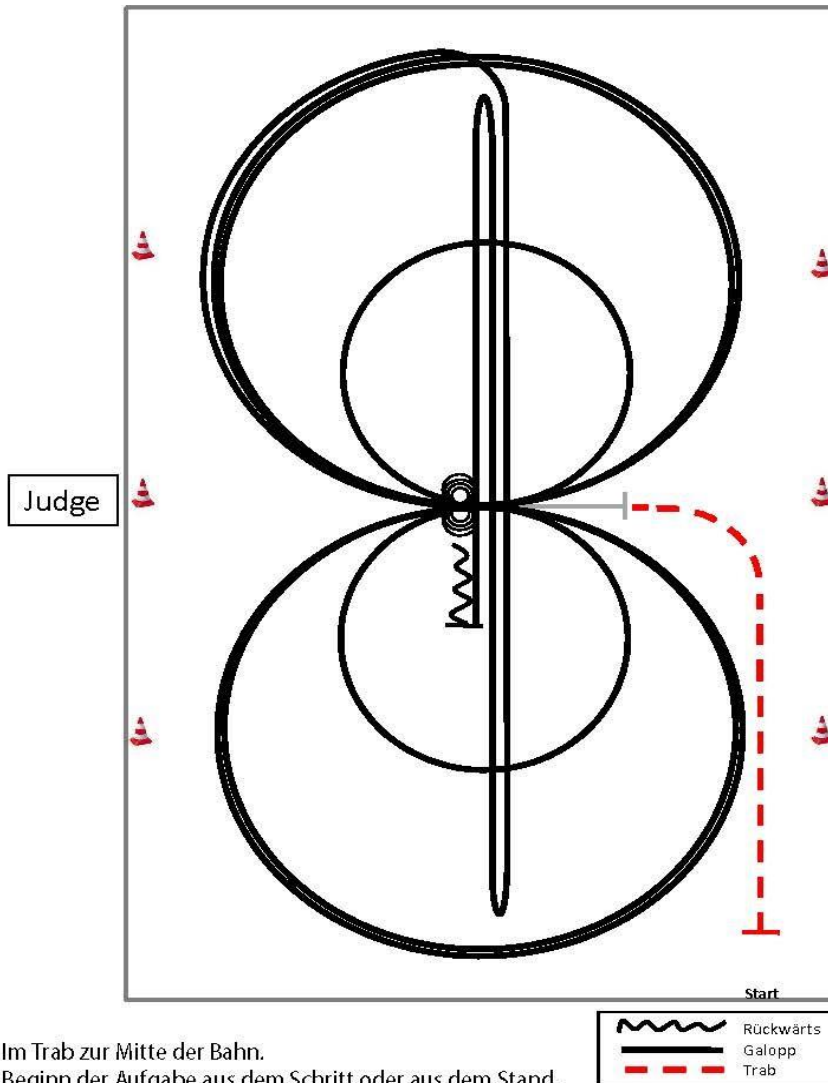

Im Trab zur Mitte der Bahn.

Beginn der Aufgabe aus dem Schritt oder aus dem Stand.

- 1) 4 Spins **links**, verharren.
- 2) 4 Spins **rechts**, verharren.
- 3) 3 Zirkel Galopp (**rechts**), **1.klein** und langsam, 2.+3.groß und schnell, Galoppwechsel bei X.
- 4) 3 Zirkel Galopp (**links**), **1.klein** und langsam, 2.+3.groß und schnell, Galoppwechsel bei X.
- 5) Galopp (**rechts**) auf dem Zirkel, der nicht geschlossen wird, run down auf der Mittellinie, sliding stop hinter dem **Endmarker**, rollback **rechts**, kein Verharren.
- 6) Run down auf der Mittellinie, sliding stop hinter dem **Endmarker**, rollback **links**, kein Verharren.
- 7) Run down auf der Mittellinie, sliding stop hinter dem **Mittelmarker**, Rückwärtsrichten bis zur Mitte der Bahn oder mind. 3m, verharren.

Der Reiter muss das Kopfstück zur Gebisskontrolle vor dem Richter abnehmen.

Montag, 26.03.18



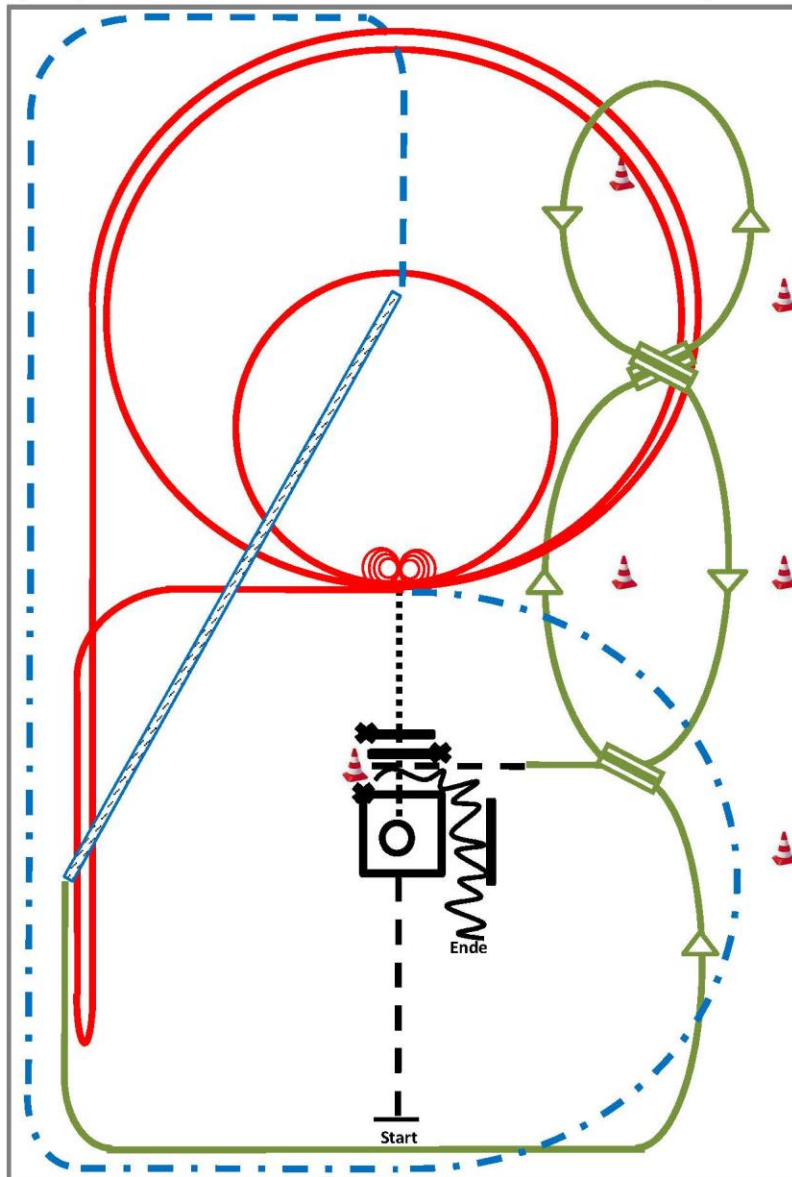

Superhorse sen
 LK 1/2 B SUHO sen

Pattern SUHO 2018 #2:
(Empfohlen für Hallen oder Plätze ab 20x40m)

 Erste Westernreiterunion
 Deutschland e.V.
 12/2017



- 1) jog, jog in, 360° turn either way (TH)
- 2) walk out and walk over (TH)
- 3) 4 spins links, 4 1/4 spins rechts (RN)
- 4) 2 Zirkel Galopp (links), 1 groß und schnell, 2.klein und langsam (RN)
- 5) Galopp (links) auf dem Zirkel, der nicht geschlossen wird, run down entlang der langen Seite, sliding stop mind. 6m von der Bande entfernt hinter dem Mittelmarker, rollback rechts, kein Verharren lope bis X. (RN),
- 6) extended trot (RR)
- 7) trot corners (RR)
- 8) two track rechts (RR)
- 9) Galoppwechsel auf der Linie (WR)
- 10) Galoppwechsel auf der Linie (WR)
- 11) Galoppwechsel auf der Linie (WR)
- 12) jog in, backup (TH)

	Back
	Lope
	Jog/Trot
	Walk
	Lead change flying/simple

Montag, 26.03.18

Superhorse sen

 LK 2/1 B-Q SUHO sen

Pattern SUHO 2018 #1:

(Empfohlen für Hallen oder Plätze ab 20x40m)



12/2017

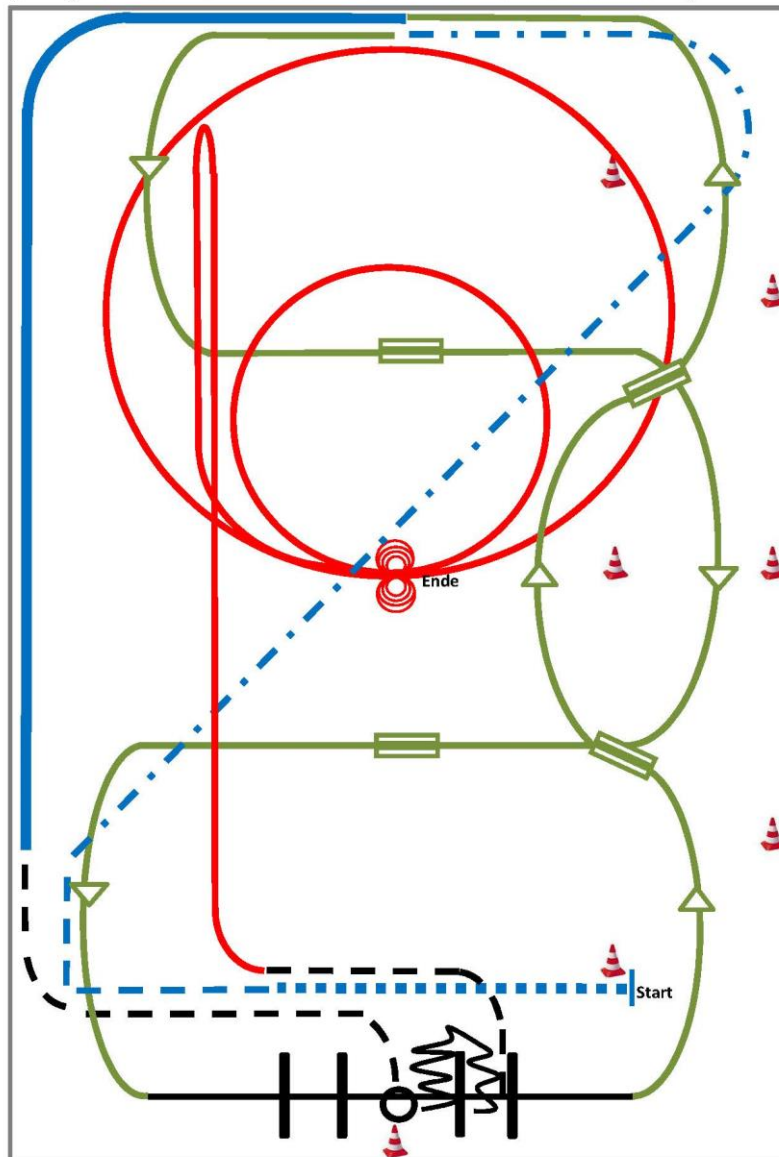

- 1) extended walk (RR)
- 2) trot, extended trot (RR)
- 3) Galoppwechsel mit Seitenwechsel (WR)
- 4) Galoppwechsel mit Seitenwechsel (WR)
- 5) lope over left lead (TH)
- 6) 2 Galoppwechsel auf der Linie (WR)
- 7) extended lope (RR)
- 8) jog, jog in, 360° turn either way (TH)
- 9) back up, jog out (TH)
- 10) Rechtsgalopp, run down entlang der langen Seite, sliding stop mind. 6m von der Bande entfernt hinter dem Mittelmarker, rollback links, kein Verharren (RN)
- 11) 2 Zirkel Galopp (links), 1 groß und schnell, 2.klein und langsam (RN)
- 12) 4 spins links, 4 spins rechts (RN)

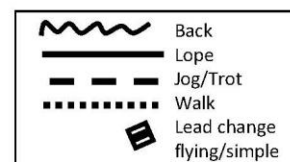

Montag, 26.03.18

Ranch Riding sen
 LK 1/2 A RR sen



2015 Ranch Riding Pattern 1 (Arenagröße mind. 20x40):
 Q LK 1/2 A/B Senior

03/2015

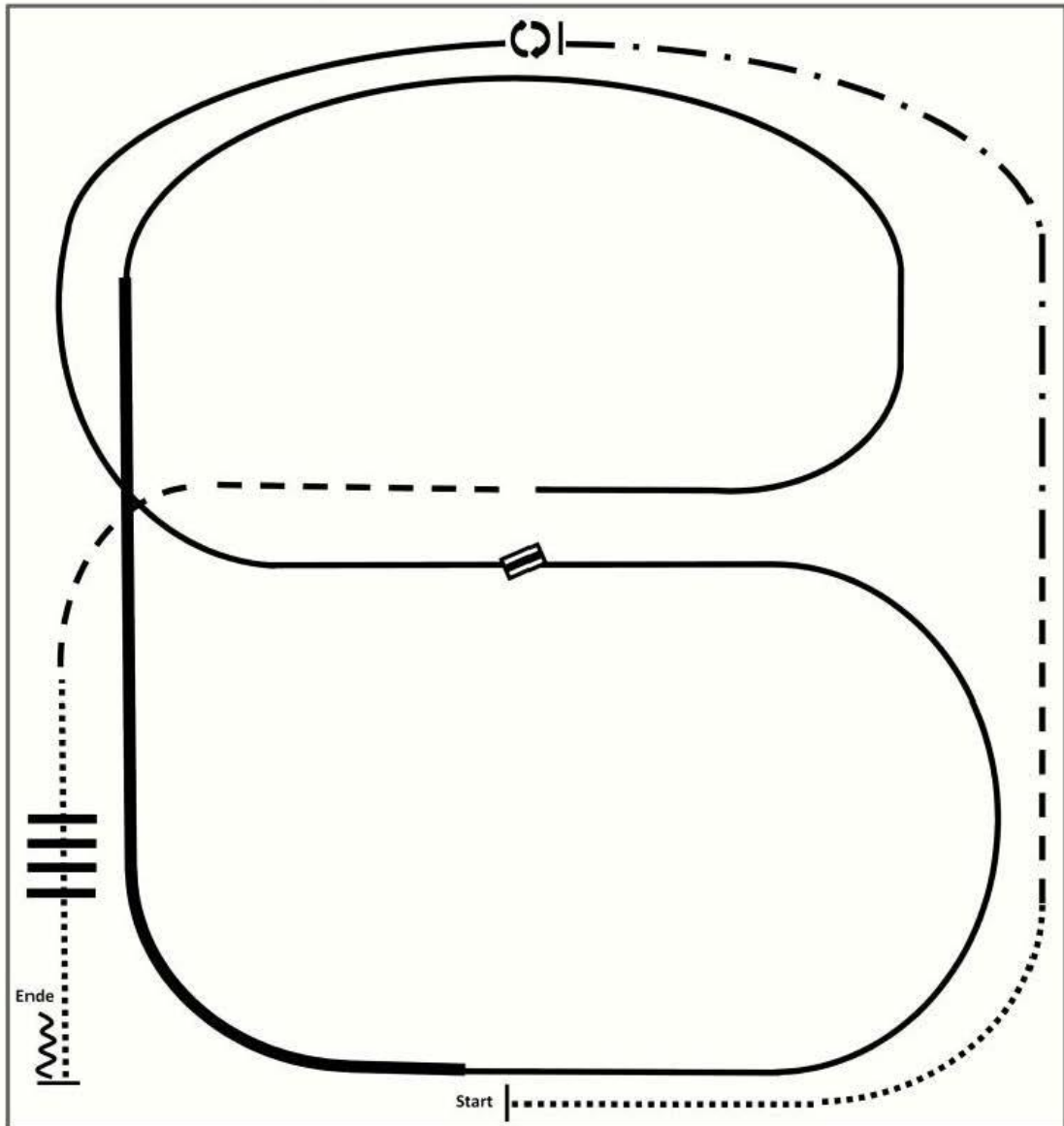

- 1.Walk
- 2.Trot
- 3.Ext. Trot, Stop
- 4.Turn left 360°
- 5.Lope left lead
- 6.Change leads
- 7.Lope right lead

- 8.Ext. Lope right lead
- 9.Lope right lead
- 10.Ext. Trot
- 11.Walk over
- 12.Stop, Back

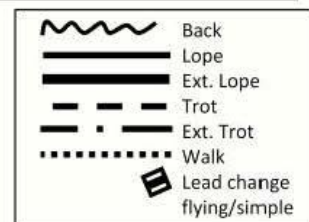

Montag, 26.03.18

Sonderprüfung Groha Ranch Riding
LK 1-3 A/B

05/2015



2015 Ranch Riding Pattern 4 (Arenagröße mind. 20x40):
LK 1-3 A/B

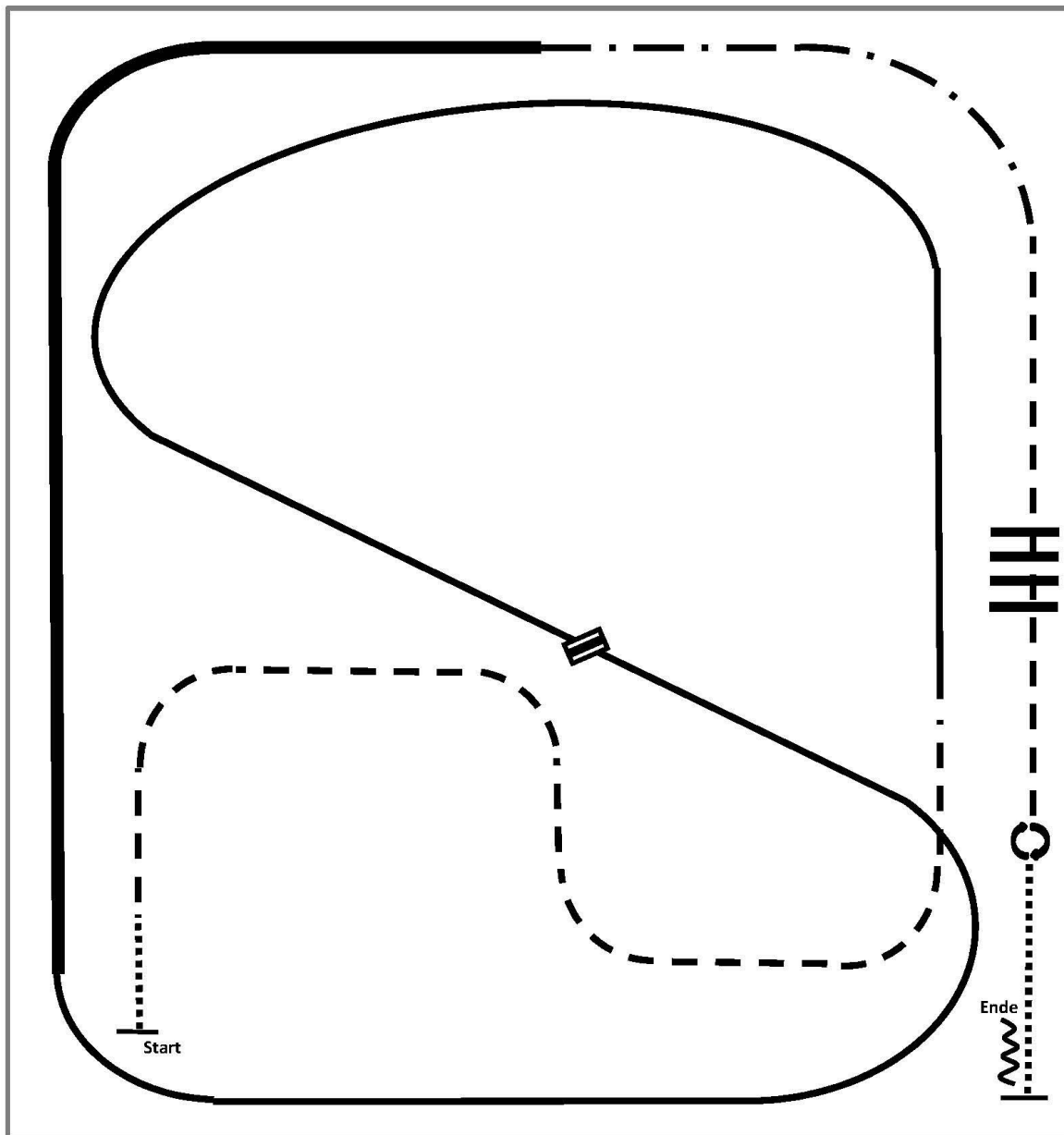

- 1.Walk
- 2.Trot
- 3.Lope left lead
- 4.Change leads
- 5.Lope right lead
- 6.Ext. Lope right lead
- 7.Ext. Trot

- 8.Trot
- 9.Trot over
- 10.Stop, Turn 360° each direction
(either way first)
- 11.Walk, Stop, Back

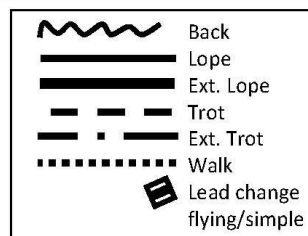

Montag, 26.03.18

Sonderprüfung Groha Ranch Riding
4-5 A/B



2015 Ranch Riding Pattern 16 (Arenagröße mind. 20x40):
 LK 4/5 A/B

05/2015

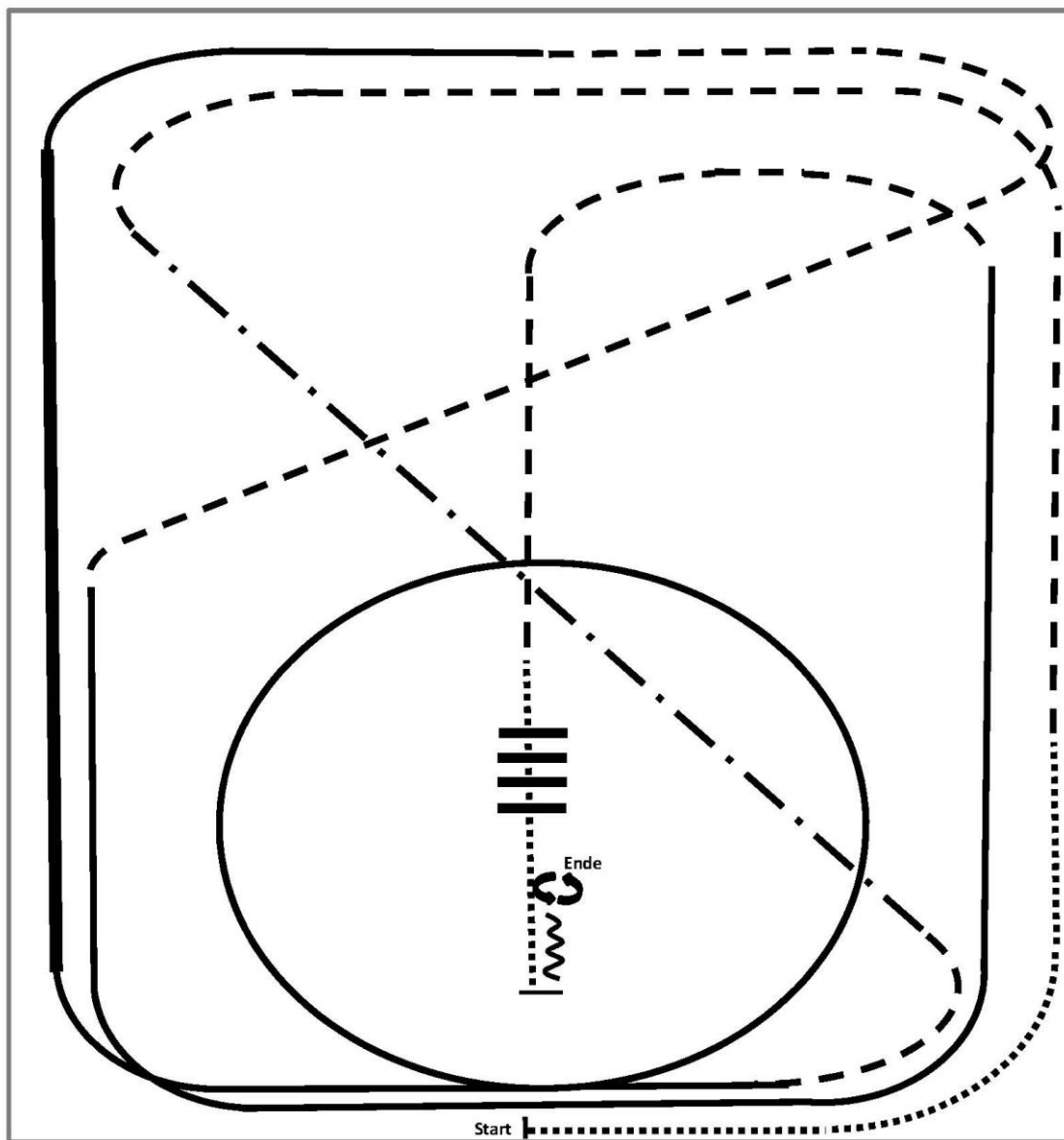

- | | |
|--|--------------------|
| 1.Walk | 7.Lope left lead |
| 2.Trot | 8.Trot |
| 3.Ext.Trot, Trot | 9.Walk |
| 4.Lope right lead | 10.Walk over |
| 5.Ext. Lope right lead,
Lope right lead | 11.Stop, Back |
| 6.Trot | 12.Turn left 180° |
| | 13.Turn right 180° |

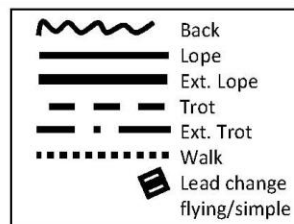

Montag, 26.03.18

Reining jun
 LK1/2 RN jun



§7841 Reining-Pattern 13

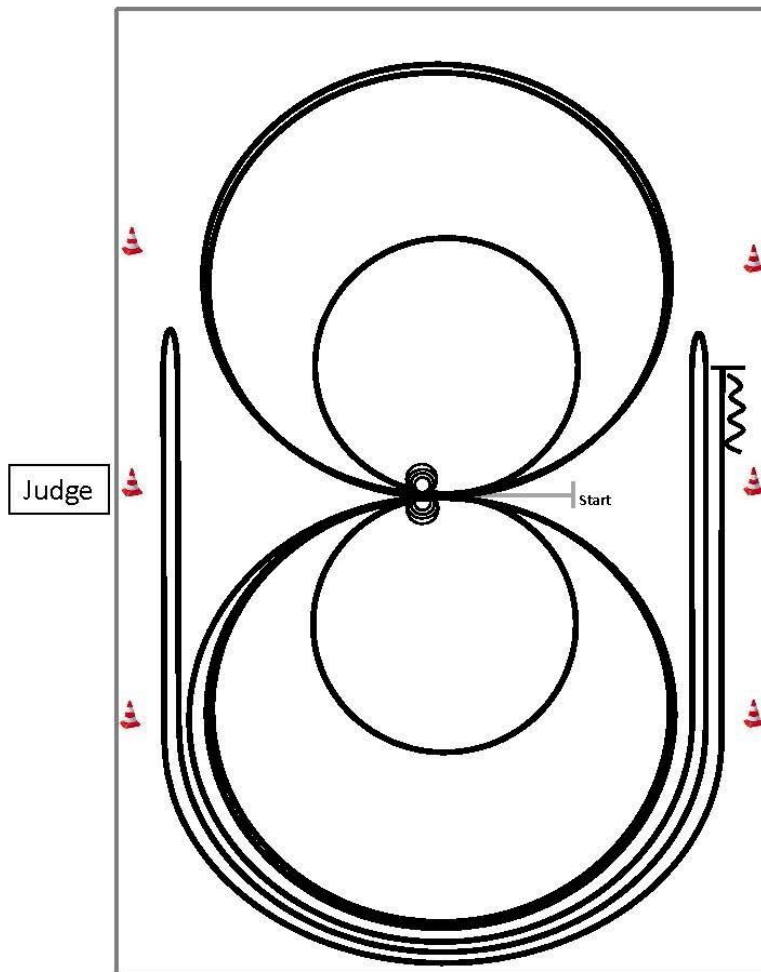

Im Schritt oder Trab zur Mitte der Bahn.
 Beginn der Aufgabe aus dem Schritt oder aus dem Stand.

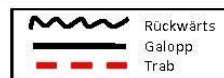

- 1) 2 Zirkel Galopp (**links**), 1.groß und schnell, 2.**klein** und langsam, stop bei X.
- 2) 4 Spins **links**, verharren.
- 3) 2 Zirkel Galopp (**rechts**), 1.groß und schnell, 2.**klein** und langsam, stop bei X.
- 4) 4 Spins **rechts**, verharren.
- 5) 1 Zirkel Galopp (**links**) groß und schnell, Galoppwechsel bei X, 1 Zirkel Galopp (**rechts**) groß und schnell, Galoppwechsel bei X (figure 8).
- 6) Galopp (**links**) auf dem Zirkel, der nicht geschlossen wird, run down entlang der langen Seite, sliding stop mind. 6m von der Bande entfernt hinter dem **Mittelmarker**, rollback **rechts**, kein Verharren.
- 7) Galopp (**rechts**) auf dem Zirkel, der nicht geschlossen wird, run down entlang der langen Seite, sliding stop mind. 6m von der Bande entfernt hinter dem **Mittelmarker**, rollback **links**, kein Verharren.
- 8) Galopp (**links**) auf dem Zirkel, der nicht geschlossen wird, run down entlang der langen Seite, sliding stop mind. 6m von der Bande entfernt hinter dem **Mittelmarker**, Rückwärtsrichten mind. 3m, verharren.

Der Reiter muss das Kopfstück zur Gebisskontrolle vor dem Richter abnehmen.

Montag, 26.03.18

Reining jun
 LK2/1 Q RN jun



§ 7830 Reining-Pattern 6

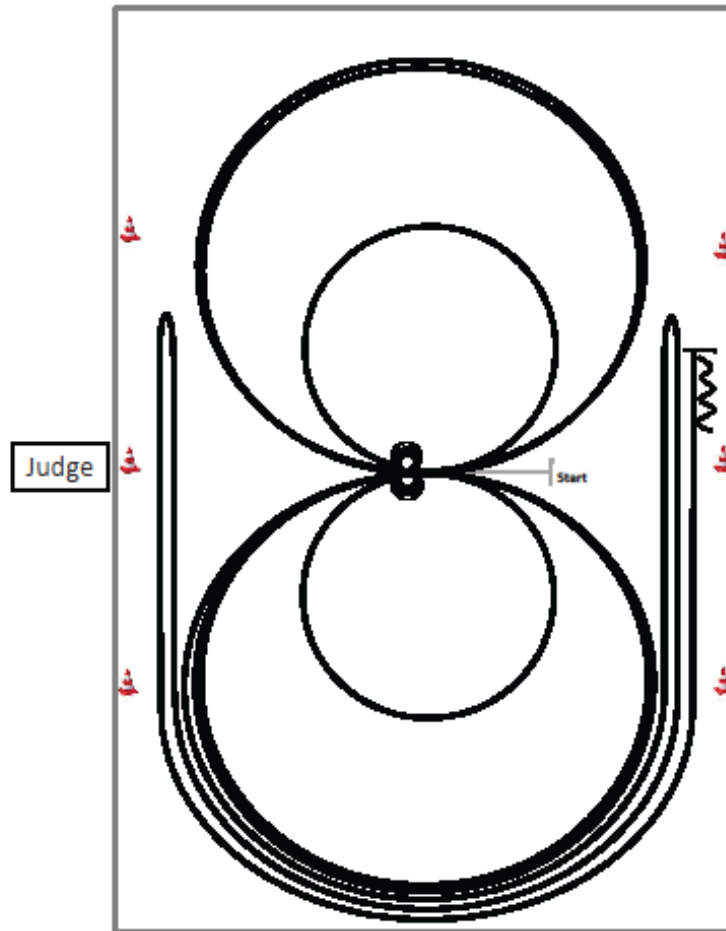

Im Schritt oder Trab zur Mitte der Bahn.
 Beginn der Aufgabe aus dem Schritt oder aus dem Stand.



- 1) 4 Spins **rechts**, verharren.
- 2) 4 Spins **links**, verharren.
- 3) 3 Zirkel Galopp (**links**), 1.+2.groß und schnell, **3.klein** und langsam, Galoppwechsel bei X.
- 4) 3 Zirkel Galopp (**rechts**), 1.+2.groß und schnell, **3.klein** und langsam, Galoppwechsel bei X.
- 5) Galopp (**links**) auf dem Zirkel, der nicht geschlossen wird, run down entlang der langen Seite, sliding stop mind. 6m von der Bande entfernt hinter dem **Mittelmarker**, rollback **rechts**, kein Verharren.
- 6) Galopp (**rechts**) auf dem Zirkel, der nicht geschlossen wird, run down entlang der langen Seite, sliding stop mind. 6m von der Bande entfernt hinter dem **Mittelmarker**, rollback **links**, kein Verharren.
- 7) Galopp (**links**) auf dem Zirkel, der nicht geschlossen wird, run down entlang der langen Seite, sliding stop mind. 6m von der Bande entfernt hinter dem **Mittelmarker**, Rückwärtsrichten mind. 3m, verharren.

Der Reiter muss das Kopfstück zur Gebisskontrolle vor dem Richter abnehmen.

Montag, 26.03.18

Reining Youngstar

 AQ-Youngstar Reining



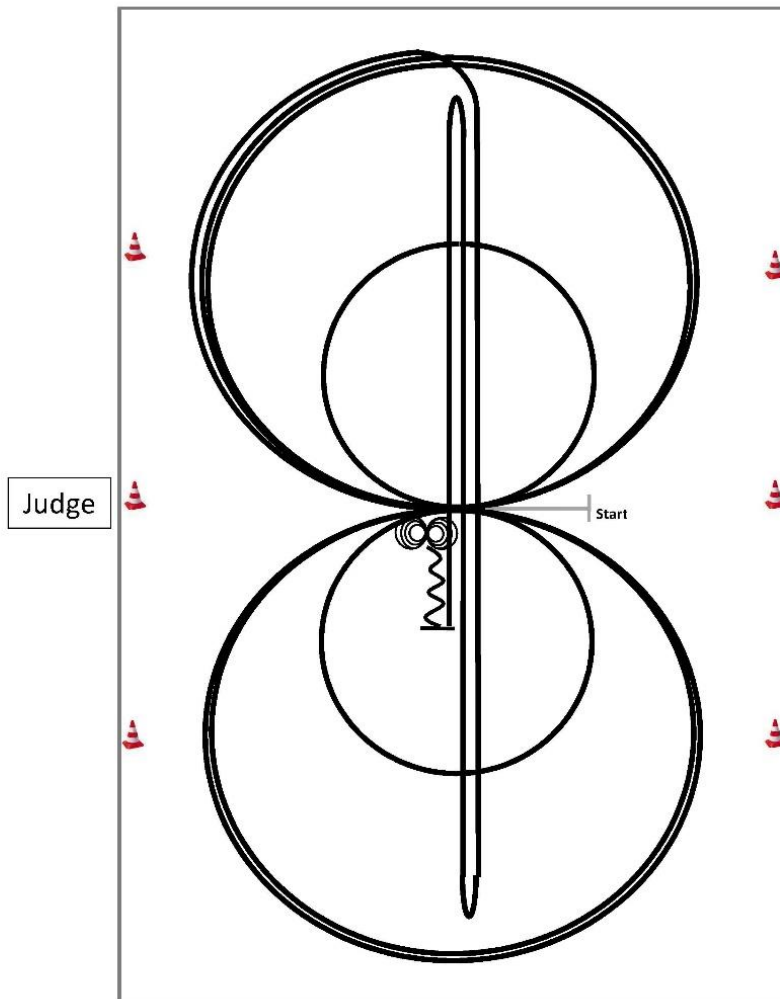

§ 7826 Reining-Pattern 2



Im Schritt oder Trab zur Mitte der Bahn.

 Beginn der Aufgabe aus dem Schritt oder aus dem Stand.

	Rückwärts
	Galopp
	Trab

- 1) 3 Zirkel Galopp (**rechts**), **1.klein** und langsam, 2.+3.groß und schnell, Galoppwechsel bei X.
- 2) 3 Zirkel Galopp (**links**), **1.klein** und langsam, 2.+3.groß und schnell, Galoppwechsel bei X.
- 3) Galopp (**rechts**) auf dem Zirkel, der nicht geschlossen wird, run down auf der Mittellinie, sliding stop hinter dem **Endmarker**, rollback **rechts**, kein Verharren.
- 4) Run down auf der Mittellinie, sliding stop hinter dem **Endmarker**, rollback **links**, kein Verharren.
- 5) Run down auf der Mittellinie, sliding stop hinter dem **Mittelmarker**, Rückwärtsrichten bis zur Mitte der Bahn oder mind. 3m, verharren.
- 6) 4 Spins **rechts**, verharren.
- 7) 4 Spins **links**, verharren.

Der Reiter muss das Kopfstück zur Gebisskontrolle vor dem Richter abnehmen.

Montag, 26.03.18

Western Riding
LK 1/2 WR jun



§7609 Western Riding-Pattern 8 (für junior Pferde)

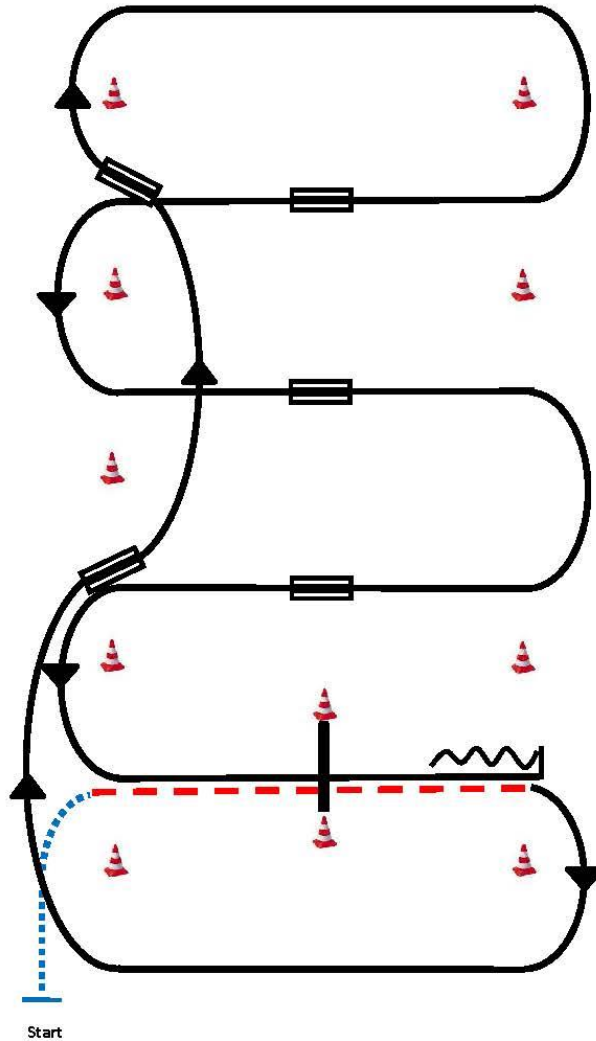

- 1) Schritt, Übergang zum Trab zwischen den ersten beiden Markern, Trab über die Stange.
- 2) Übergang zum Rechtsgalopp zwischen den Markern, Galopp an der kurzen Seite.
- 3) 1.Galoppwechsel auf der Linie.
- 4) 2.Galoppwechsel auf der Linie.
- 5) 1.Galoppwechsel mit Seitenwechsel.
- 6) 2.Galoppwechsel mit Seitenwechsel.
- 7) 3.Galoppwechsel mit Seitenwechsel.
- 8) Galopp über die Stange.
- 9) Stop zwischen den Markern, Rückwärtsrichten mind. 3m.

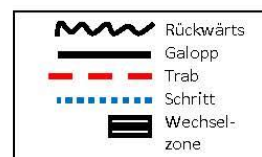

Montag, 26.03.18

Western Riding
 LK 2/1 Q WR jun



57607 Western Riding-Pattern 6 (für junior Pferde)

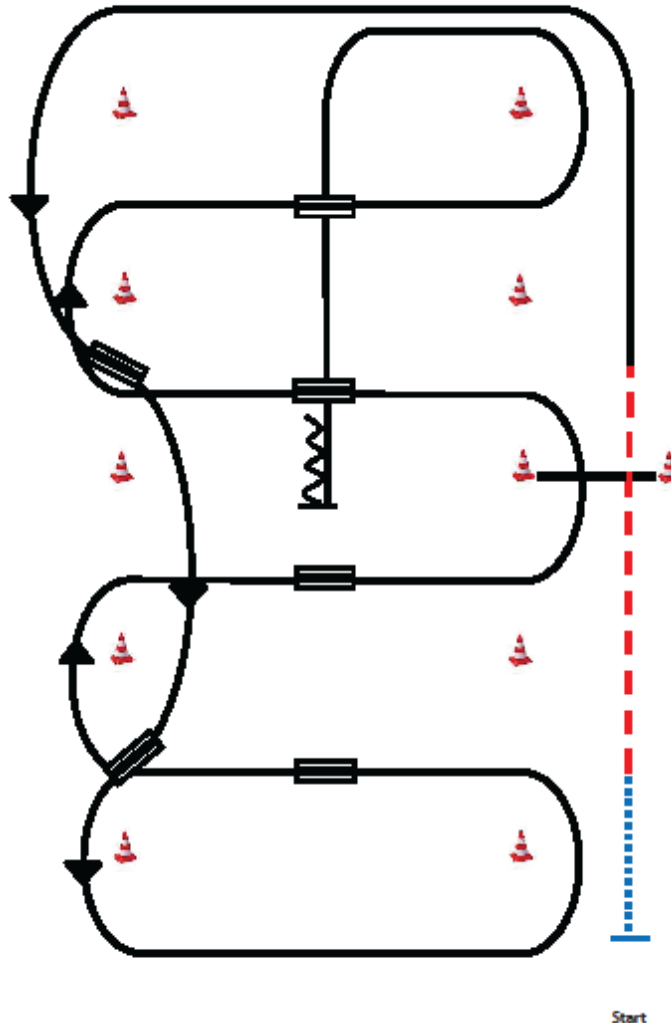

- 1) Schritt, Übergang zum Trab zwischen den ersten beiden Markern, Trab über die Stange.
- 2) Übergang zum Linksgalopp innerhalb von 9m nach der Stange, Galopp an der kurzen Seite.
- 3) 1. Galoppwechsel auf der Linie.
- 4) 2. Galoppwechsel auf der Linie.
- 5) 1. Galoppwechsel mit Seitenwechsel.
- 6) 2. Galoppwechsel mit Seitenwechsel.
- 7) Galopp über die Stange.
- 8) 3. Galoppwechsel mit Seitenwechsel.
- 9) 4. Galoppwechsel mit Seitenwechsel.
- 10) Mitte der kurzen Seite abwenden, stop auf Höhe des Mittelmarkers, Rückwärtsrichten mind. 3m.

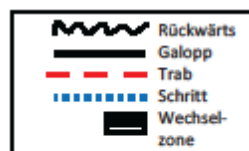

Montag, 26.03.18

Western Riding sen

LK 1/2 B WR

LK 1/2 WR sen



§7602 Western Riding-Pattern 1

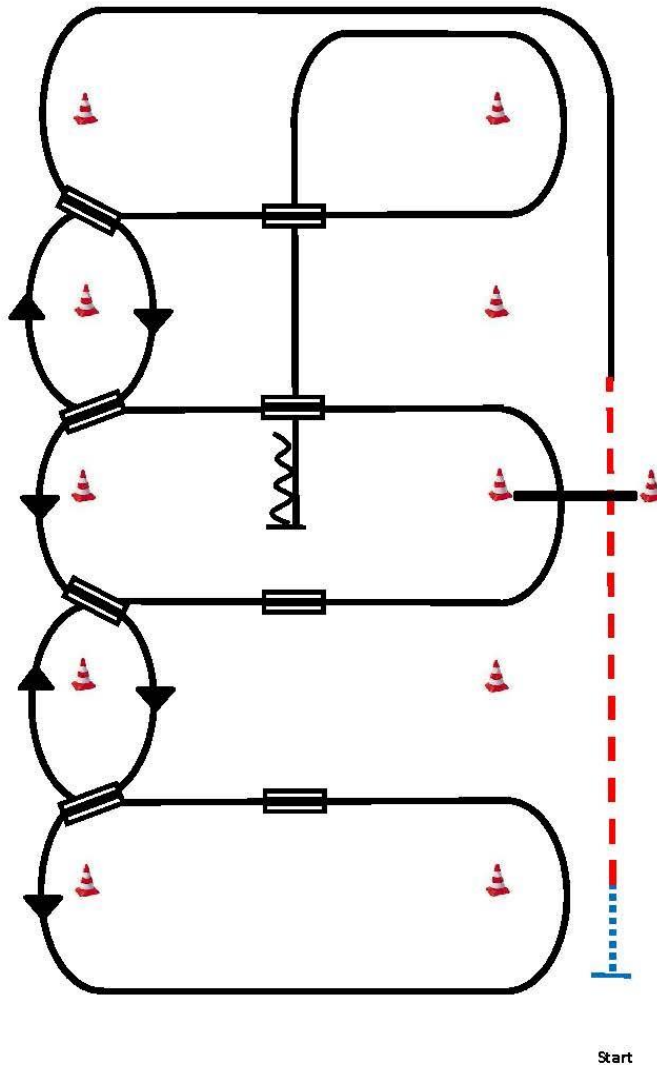

- 1) Schritt zum ersten Marker, Übergang zum Trab, Trab über die Stange.
- 2) Übergang zum Linksgalopp innerhalb von 9m nach der Stange, Galopp an der kurzen Seite.
- 3) 1.Galoppwechsel auf der Linie.
- 4) 2.Galoppwechsel auf der Linie.
- 5) 3.Galoppwechsel auf der Linie.
- 6) 4.Galoppwechsel auf der Linie, Galopp an der kurzen Seite.
- 7) 1.Galoppwechsel mit Seitenwechsel.
- 8) 2.Galoppwechsel mit Seitenwechsel.
- 9) Galopp über die Stange.
- 10) 3.Galoppwechsel mit Seitenwechsel.
- 11) 4.Galoppwechsel mit Seitenwechsel.
- 12) Mitte der kurzen Seite abwenden, stop auf Höhe des Mittelmarkers, Rückwärtsrichten mind. 3m.

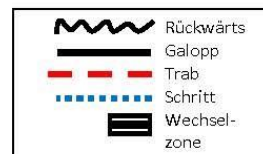

Montag, 26.03.18

Western Riding sen

 LK 2/1 B-Q WR

 LK 2/1 A-Q WR sen



§7605 Western Riding-Pattern 4

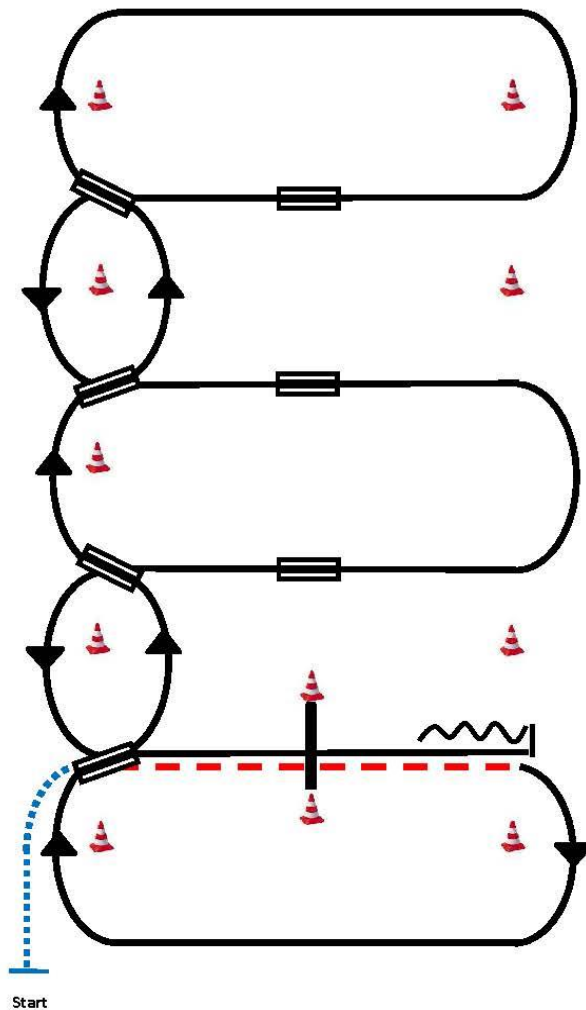

- 1) Schritt, Übergang zum Trab zwischen den ersten beiden Markern, Trab über die Stange.
- 2) Übergang zum Rechtsgalopp zwischen den Markern, Galopp an der kurzen Seite.
- 3) 1.Galoppwechsel auf der Linie.
- 4) 2.Galoppwechsel auf der Linie.
- 5) 3.Galoppwechsel auf der Linie.
- 6) 4.Galoppwechsel auf der Linie.
- 7) 1.Galoppwechsel mit Seitenwechsel.
- 8) 2.Galoppwechsel mit Seitenwechsel.
- 9) 3.Galoppwechsel mit Seitenwechsel.
- 10) Galopp über die Stange.
- 12) Stop zwischen den Markern, Rückwärtsrichten mind. 3m.

