

Showmanship LK 1-3 A/B und LK 2/1 A Qualifikationsprüfung

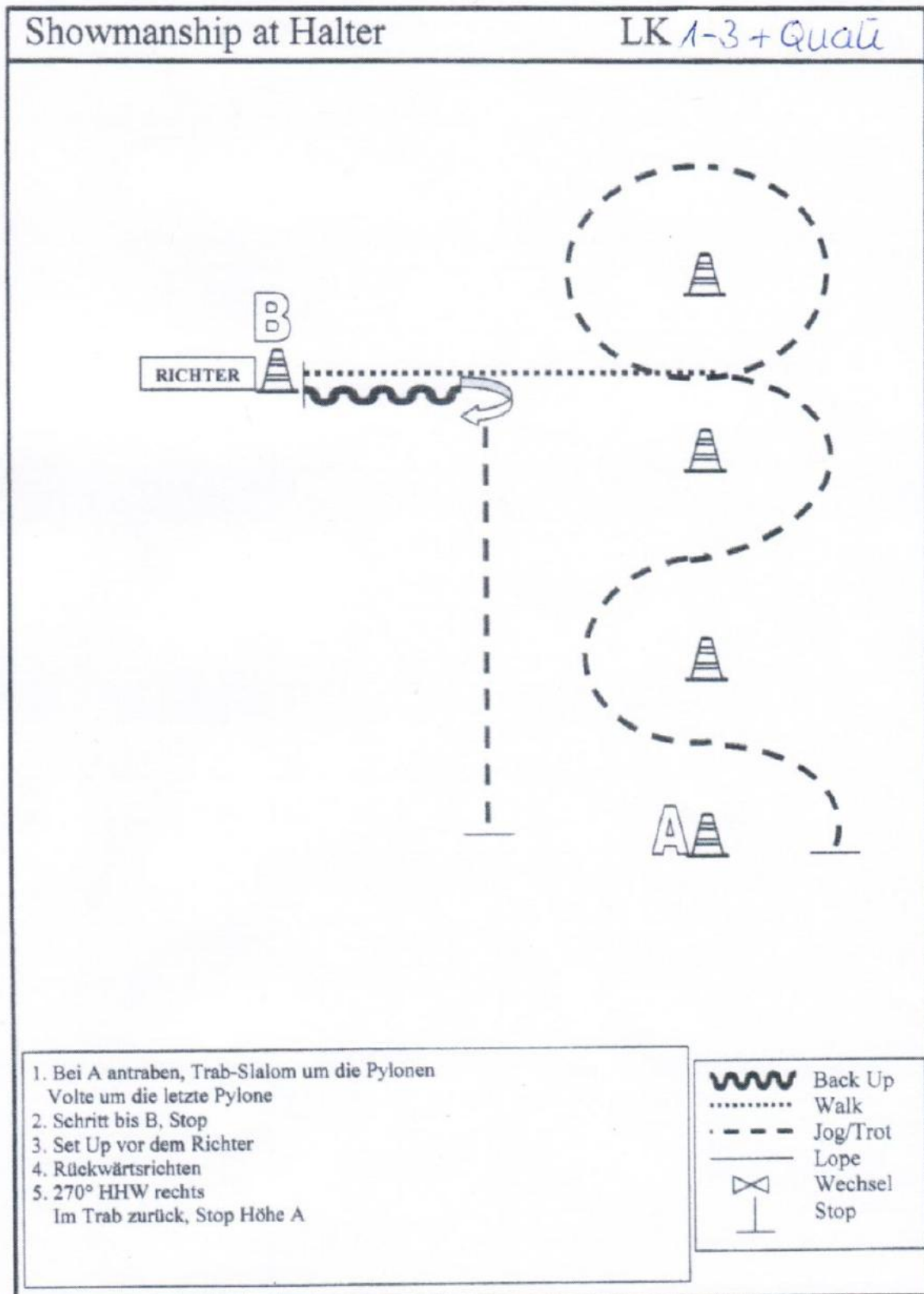

LK 3 A/B Reining

LK 3 A/B

§ 7826 Reining-Pattern 2 (Pattern 2 A: 2 Spins und einfache Wechsel)

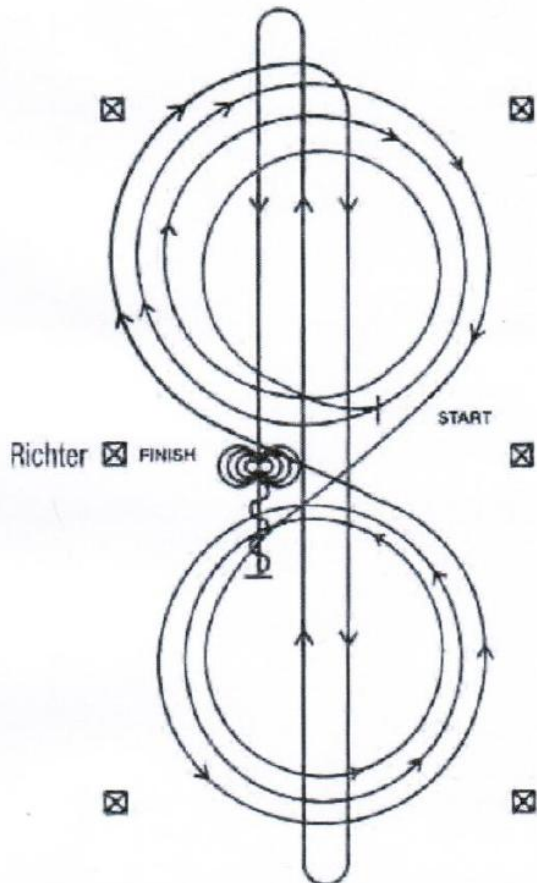

Im Walk oder Trab zur Mitte der Bahn. Beginn der Aufgabe aus dem Walk oder aus dem Halten.

Beginnend in der Mitte der Bahn mit Blickrichtung auf die linke Bande.

- 1) Beginnend im Rechtsgalopp, 3 vollständige Zirkel nach rechts, der 1. Zirkel klein und langsam, die 2 weiteren Zirkel groß und schnell. Lopewechsel im Mittelpunkt der Bahn
- 2) 3 vollständige Zirkel nach links (im Linksgalopp), der 1. Zirkel klein und langsam, die 2 weiteren Zirkel groß und schnell. Lopewechsel im Mittelpunkt der Bahn
- 3) Weiter mit einem Zirkel auf der rechten Hand, an der Mitte der kurzen Seite abwenden auf die Mittellinie. Schneller Lope durch die Mitte der Bahn bis zum äußersten Ende bis hinter den Endmarker – Rollback nach rechts – kein Verharren
- 4) Schneller Lope durch die Mitte der Bahn zum entgegengesetzten Ende bis hinter den Endmarker – Rollback nach links – kein Verharren
- 5) Schneller Lope durch die Mitte der Bahn bis hinter den Mittelmarker – Sliding stop – rückwärtsrichten bis zur Mitte der Bahn oder von mind. 3 m – verharren
- 6) Volle 4 Spins nach rechts
- 7) Volle 4 Spins nach links. Verharren, um das Ende der Prüfung anzuzeigen.

Der Reiter muss das Kopfstück (Bridle) zur Kontrolle des Bits vor dem Richter abnehmen.

LK 2/1 A Western Riding sen. + Qualifikationsprüfung

57604 Western Riding-Pattern 3

LK 112 A13 + QUALI

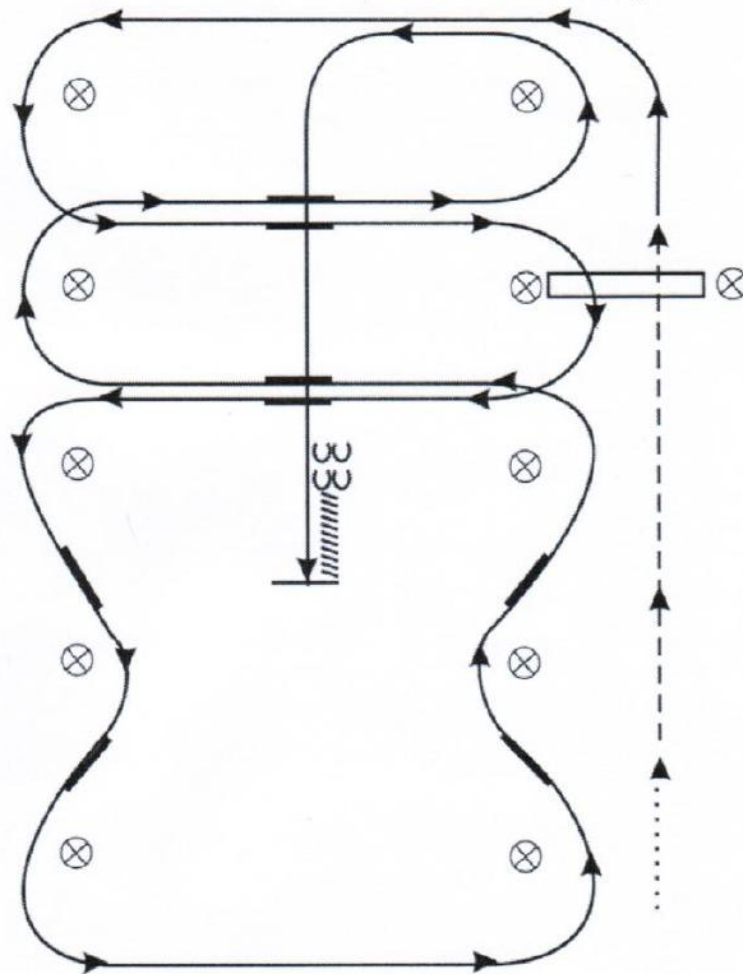

- 1) Im Schritt beginnen, zwischen erstem und zweitem Pylon antraben und Jog über die Stange
- 2) Übergang zum Linksgalopp innerhalb von 10 m nach der Stange und Galopp an der kurzen Seite
- 3) 1. Galoppwechsel mit Seitenwechsel
- 4) Rechtsgalopp über die Stange
- 5) 2. Galoppwechsel mit Seitenwechsel
- 6) 3 Galoppwechsel auf der Linie zwischen den Pylonen
- 7) 4. Galoppwechsel auf der Linie zwischen den Pylonen
- 8) 5. Galoppwechsel auf der Linie zwischen den Pylonen
- 9) 6. Galoppwechsel auf der Linie zwischen den Pylonen
- 10) 7. Galoppwechsel mit Seitenwechsel
- 11) 8. Galoppwechsel mit Seitenwechsel
- 12) Mitte der kurzen Seite abwenden auf die Mittellinie, Stop hinter dem Mittelmarker und rückwärtsrichten bis zur Mitte der Arena oder mind. 3 m

Verharren, um das Ende der Aufgabe anzuzeigen

JUPF Trail 4-jährig

Jungpferde Trail 4 jährig Pattern 2

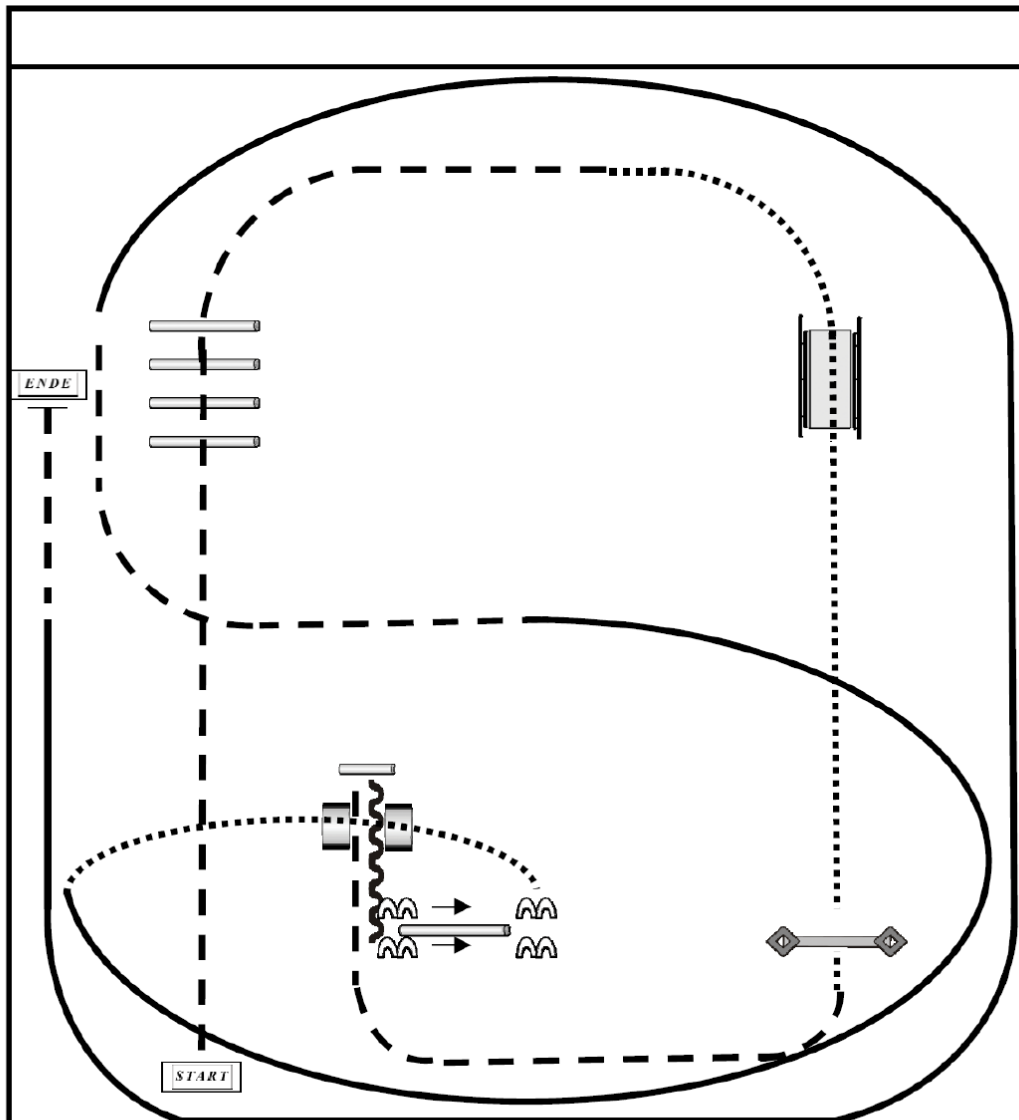

1. Trab über die Stangen
2. bei A Übergang zum Schritt und über die Brücke
3. weiter im Schritt zum Tor
4. Antraben, Trab in die Sackgasse, rückwärts raus
5. Seitwärts rechts über die Stange, im Schritt über die Sackgasse
6. auf dem Hufschlag zum Zirkelpunkt, dann Linksgalopp und bei C auf den Zirkel geritten bei X Übergang in den Trab und aus dem Zirkel wechseln, beim Zirkelpunkt Rechtsgalopp und ganze Bahn, auf Höhe des Richters in den Trab, am Zirkelpunkt anhalten und abnicken.

JUPF Trail 5-jährig

Jungpferde – Trail 5 jährig Pattern 3

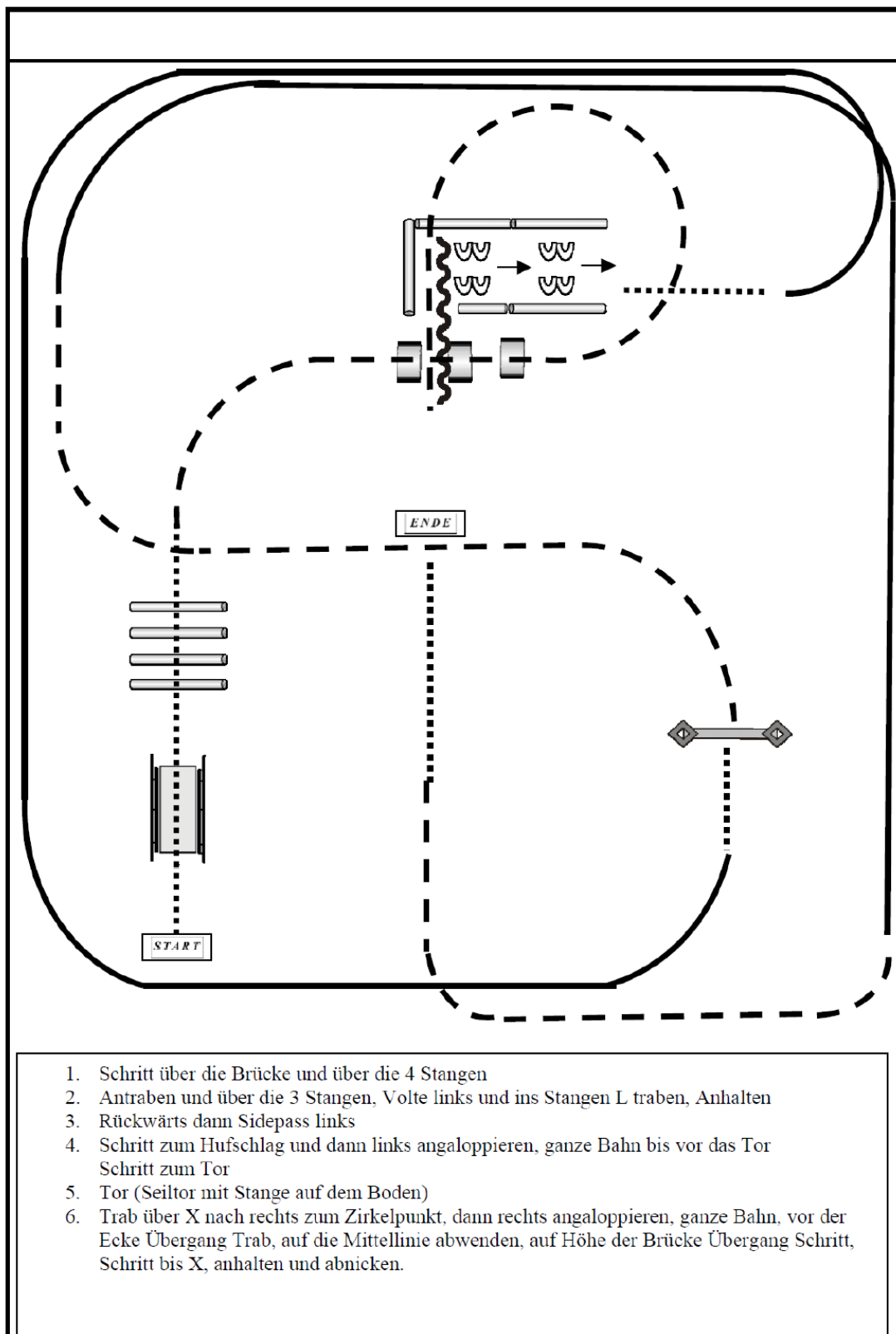

Reining LK 2/1 A und B + Qualifikationsprüfung

LK 1/2 A/B

§ 7827 Reining Pattern 3

+QUALI

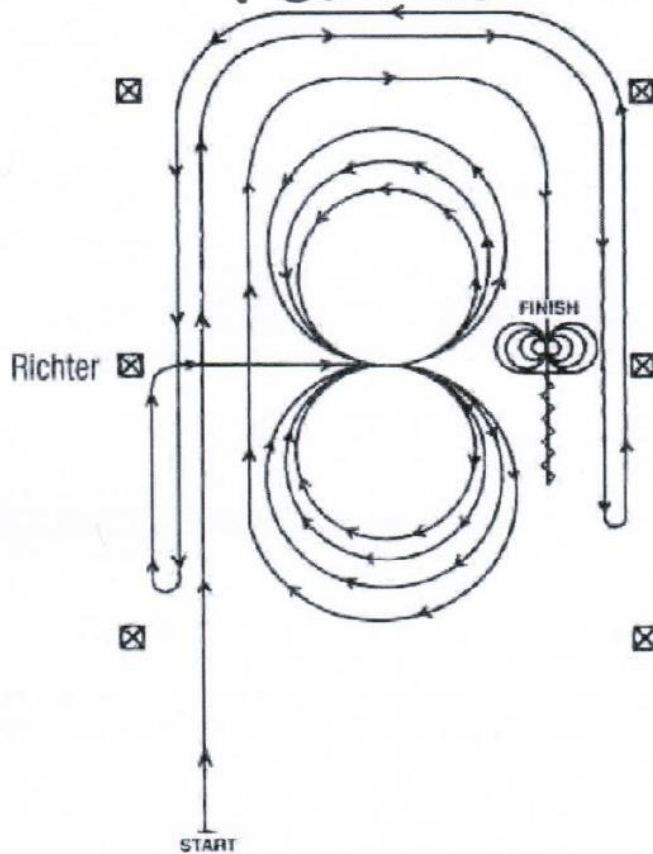
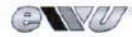

- 1) Mind. 6 m von der Bande entfernt stehend, beginnend mit einem geraden Lope an der linken Seite der Bahn entlang, einen halben Zirkel am Ende der Bahn und weiter gerader Lope entlang der entgegengesetzten Seite der Bahn bis hinter den Mittelmarker – Rollback nach links – kein Verharren
- 2) Weiter im geraden Lope an der rechten Seite der Bahn entlang, mind. 6 m von der Bande entfernt – mit einem halben Zirkel am Ende der Bahn und weiter gerader Lope an der linken Seite der Bahn entlang bis hinter den Mittelmarker – Rollback nach rechts – kein Verharren
- 3) Weiter im Lope an der linken Seite der Bahn entlang bis zum Mittelmarker. Am Mittelmarker sollte das Pferd im Rechtsgalopp sein. Nun wird das Pferd im Rechtsgalopp zum Mittelpunkt der Bahn gelenkt und geht 3 vollständige Zirkel nach rechts, die ersten beiden Zirkel groß und schnell, der 3. Zirkel klein und langsam. Lopewechsel im Mittelpunkt der Bahn
- 4) Dann 3 vollständige Zirkel nach links (im Linksgalopp), die ersten beiden Zirkel groß und schnell, der 3. Zirkel klein und langsam. Lopewechsel im Mittelpunkt der Bahn
- 5) Nun folgt ein großer, schneller Zirkel nach rechts, der jedoch nicht geschlossen wird. Weiter entlang der linken Seite der Bahn, mind. 6 m von der Bande entfernt, in einen halben Zirkel an der oberen Seite der Bahn – weiter in einem geraden Lope an der gegenüberliegenden, rechten Seite bis hinter den Mittelmarker – Sliding stop – rückwärtsrichten von mind. 3 m – verharren
- 6) Volle 4 Spins nach rechts – verharren
- 7) Volle 4 Spins nach links. Verharren, um das Ende der Prüfung anzuzeigen.

Der Reiter muss das Kopfstück (Bridle) zur Kontrolle des Bits vor dem Richter abnehmen.

Superhorse LK 2/1 A/B + Qualifikationsprüfung

57703 Superhorse-Pattern 1

LK 1/2 A/B
+ QUALI

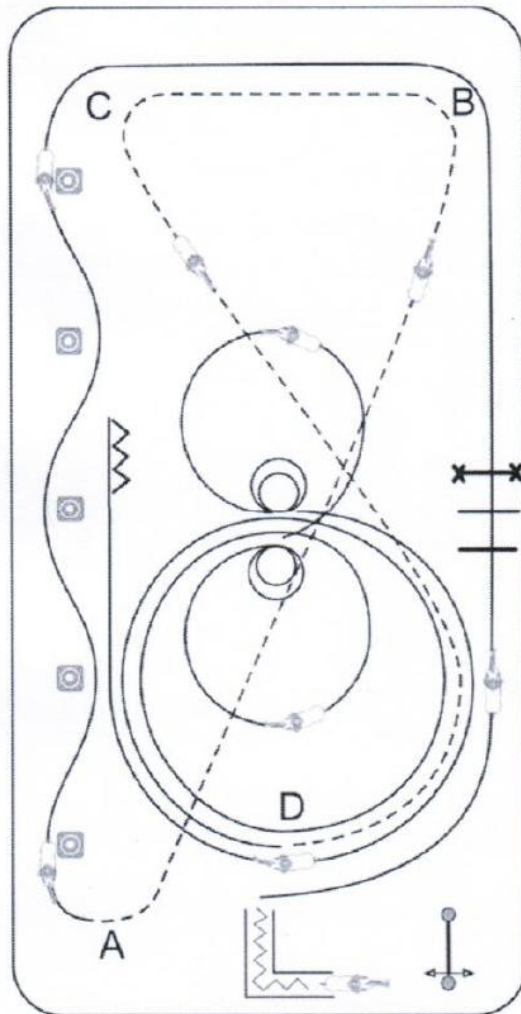





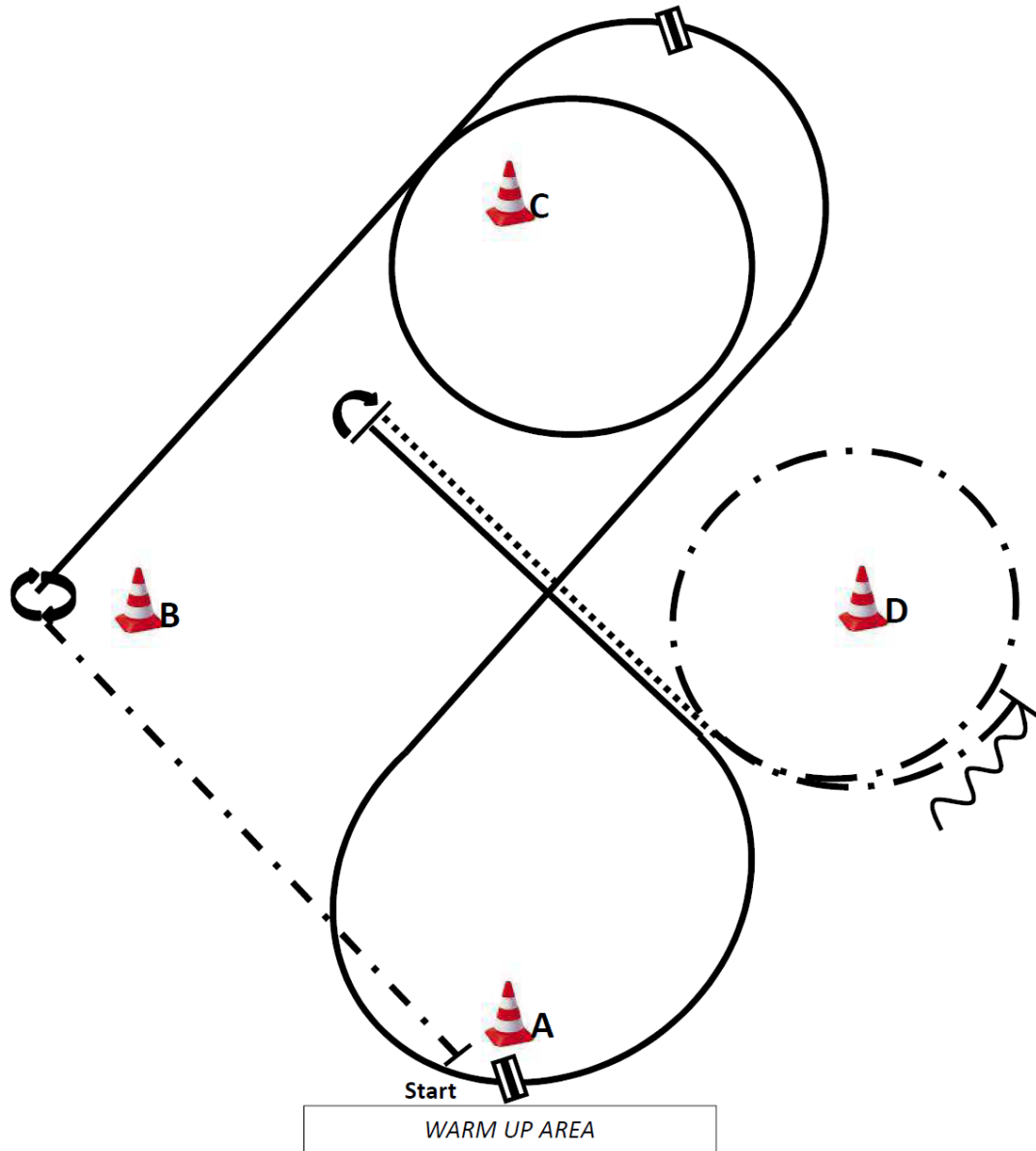

- 1) Öffnen, Durchreiten und Schließen des Tores
- 2) Rückwärtsrichten durch ein Stangen-L
- 3) Angaloppieren zum Linksgalopp, Lope over, Sprung über eine max. 35 cm hohe Stange
- 4) Fliegende Galoppwechsel auf der langen Seite
- 5) Extended Jog von A nach B Jog von B nach C Extended Jog von C nach D
- 6) 1 1/2 großer, schneller Zirkel nach rechts, 1 kleiner, langsamer Zirkel nach rechts
- 7) Stop, 2 Spins rechts
- 8) 1 kleiner, langsamer Zirkel nach links, Stop, 2 Spins links
- 9) 3/4 Zirkel nach rechts und gerader Run down, hinter dem Mittelmarker Sliding stop, mind. 3 m rückwärtsrichten

Horsemanship LK 2/1 A/B + Qualifikationsprüfung

Q-Pattern 8: WHS LK 1/2 A/B



1. Be ready at A, ext. jog to past B, stop, 450° turn right, right lope around C.
2. Right lope, lead change, left lope around A, lead change, right lope, stop.
3. 180° turn left, walk, ext. jog around D, stop, back one horselength, stop. Walk to warm up area.

	Back
	Lope
	Jog
	Ext. Jog
	Walk
	Lead change flying/simple

Western Riding LK 3 A/B

57602 Western Riding-Pattern 1

LK 3 A/B

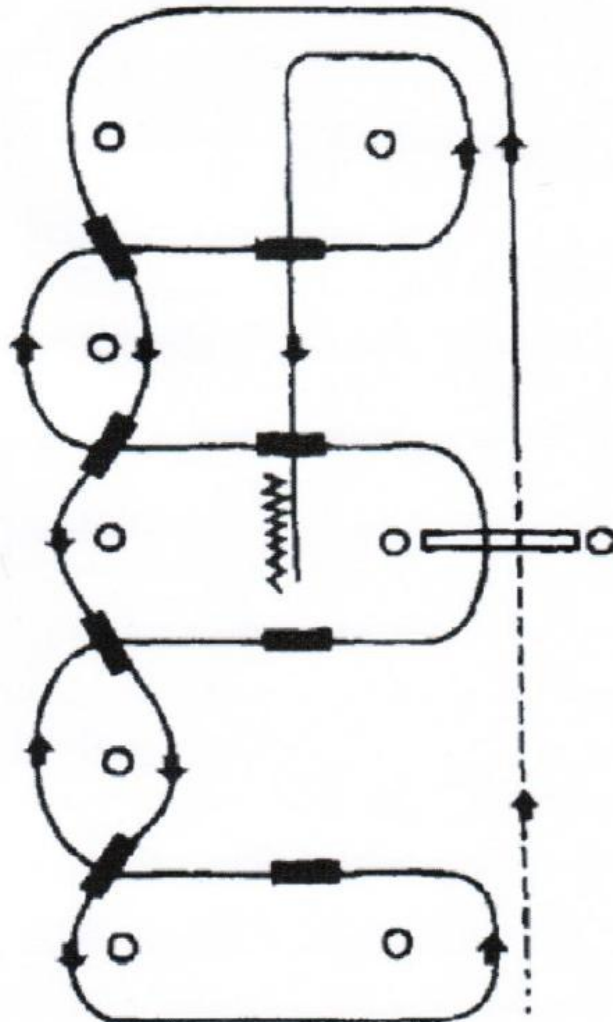

- 1) Schritt bis zum ersten Marker, danach antraben und Jog über die Stange
- 2) Übergang zum Linksgalopp innerhalb von 10 m nach der Stange und Galopp an der kurzen Seite
- 3) 1. Wechsel auf der Linie zwischen den Pylonen
- 4) 2. Wechsel auf der Linie zwischen den Pylonen
- 5) 3. Wechsel auf der Linie zwischen den Pylonen
- 6) 4. Wechsel auf der Linie und Galopp an der kurzen Seite
- 7) 5. Galoppwechsel auf der Mittellinie mit Seitenwechsel
- 8) 6. Galoppwechsel auf der Mittellinie mit Seitenwechsel
- 9) Galopp über die Stange
- 10) 7. Galoppwechsel auf der Mittellinie mit Seitenwechsel
- 11) 8. Galoppwechsel auf der Mittellinie mit Seitenwechsel
- 12) Mitte der kurzen Seite abwenden auf die Mittellinie, Stop hinter dem Mittelmarker und rückwärtsrichten bis zur Mitte der Arena oder mind. 3 m

Verharren, um das Ende der Aufgabe anzuzeigen

Trail sen. LK 2/1 A/B + Qualifikationsprüfung

Pattern 6

TRAIL SENIOR HORSE

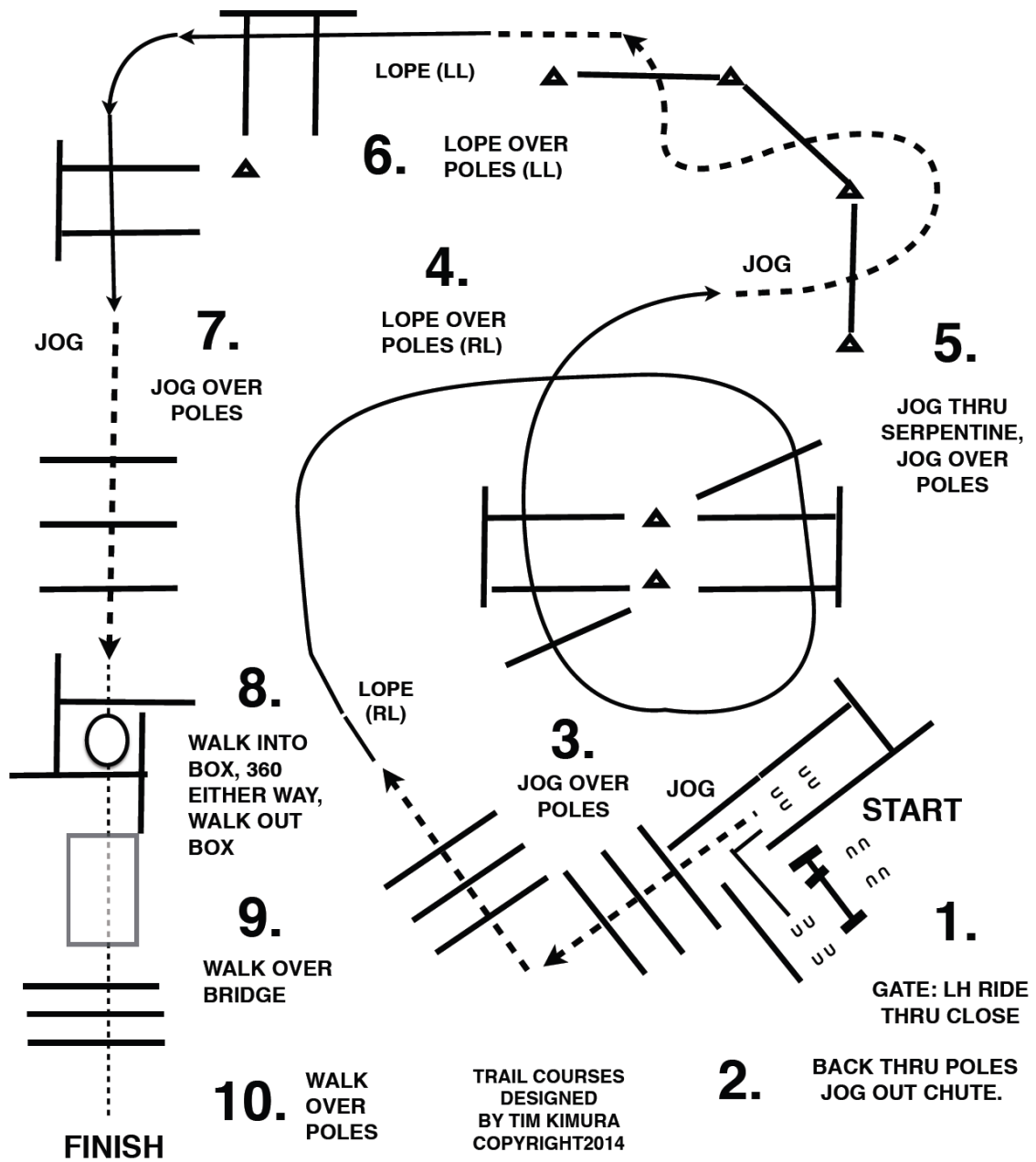

Trail jun. LK 2/1 A + Qualifikationsprüfung

Pattern 1

TRAIL
JUNIOR HORSE

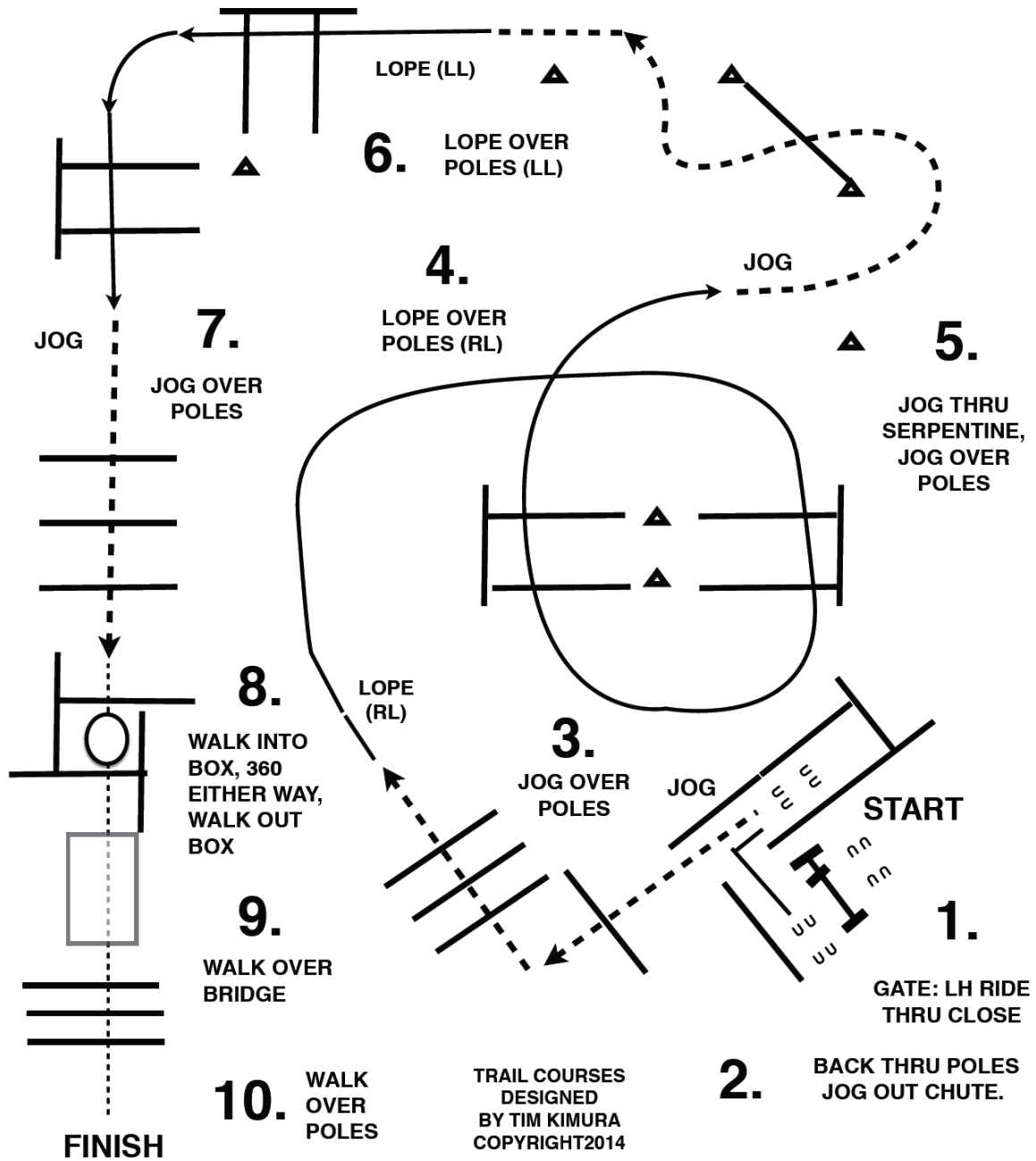

Trail LK 3 A/B

Trail LK 3 A/B

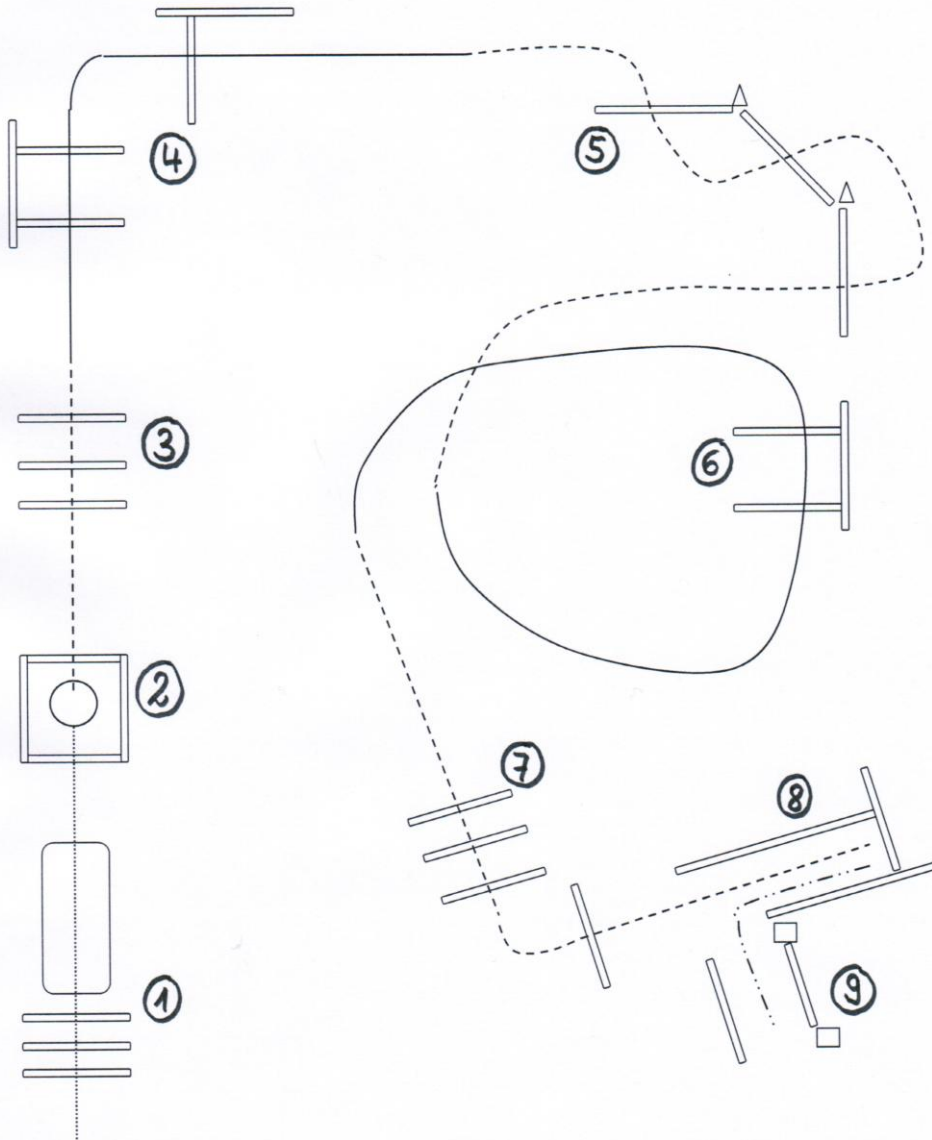

- 1) Walk over
- 2) Box, Walk in, 360°rechts, walk out
- 3) Jog over
- 4) Lope over
- 5) Jog over
- 6) Lope over
- 7) Lope over
- 8) Jog in, Stop, Backup
- 9) Tor mit rechter Hand

- Walk
- Jog
- Lope
- · - · - Backup

Horsemanship LK 3 A/B

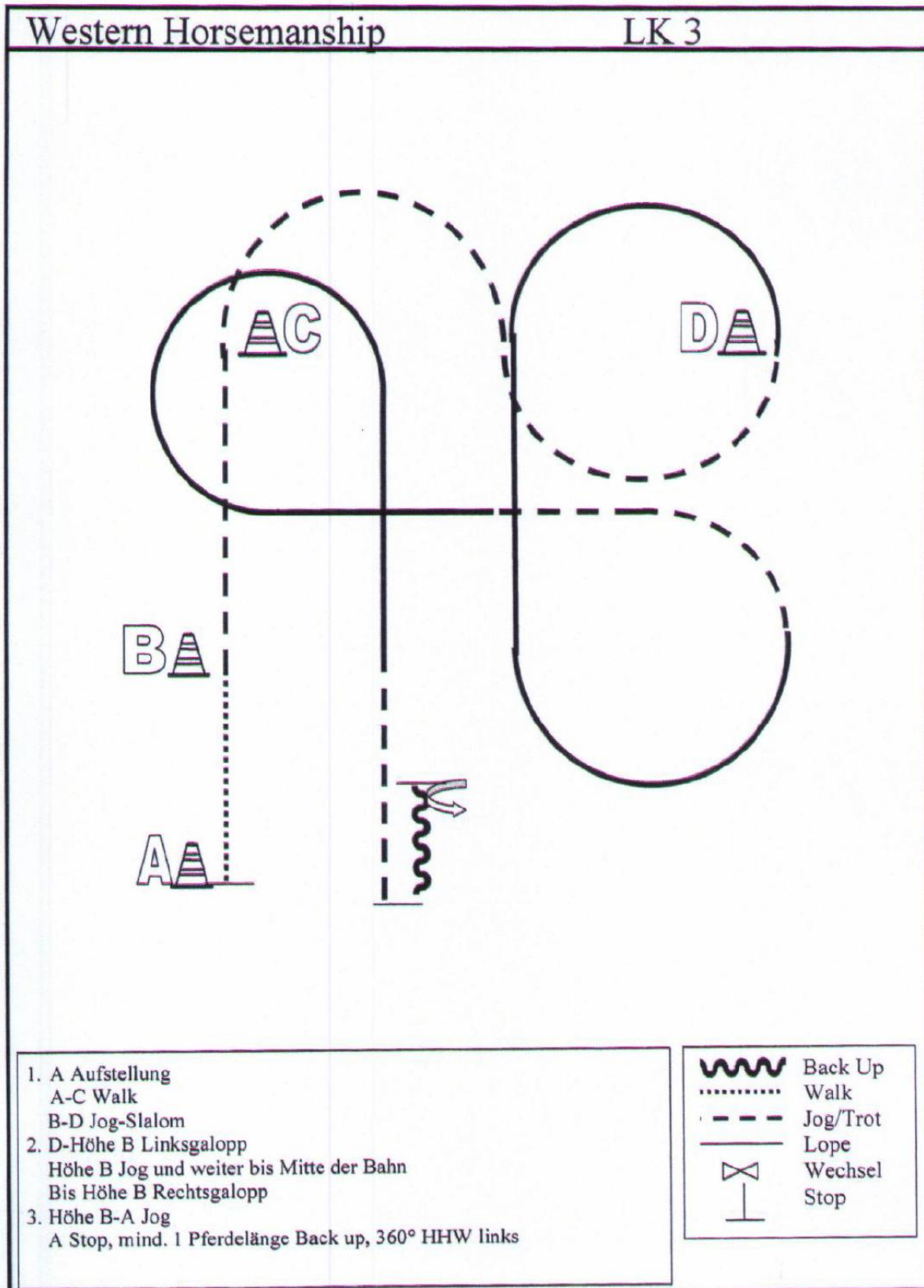

Erstellt von Ilonka Henn (Showservice Meldestelle & Turnierpattern)

JUPF Basis 4jährig

Jungpferde – Basis 4 jährig Pattern 3

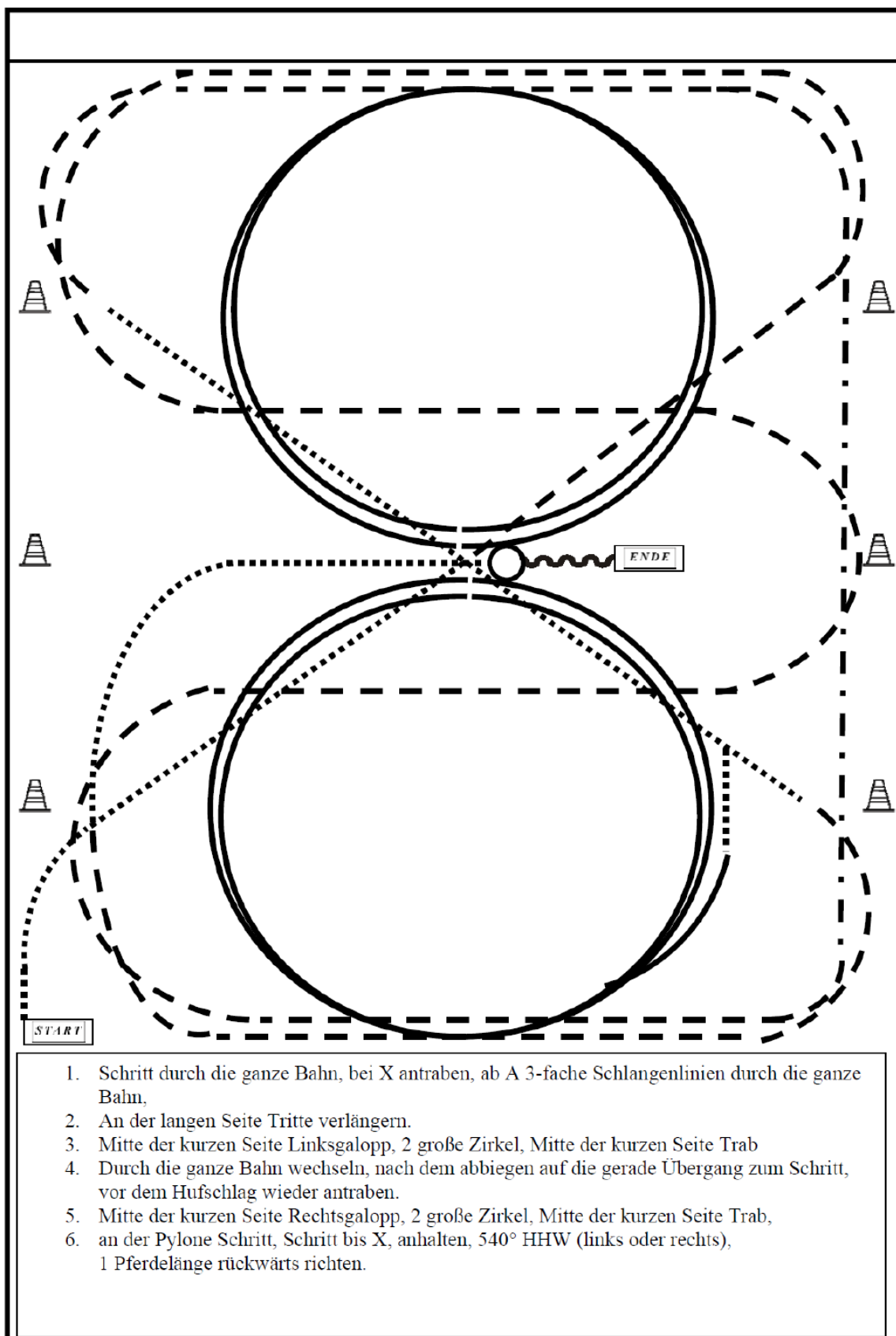

JUPF Basis 5-jährig

Jungpferde – Basis 5 jährig Pattern 4

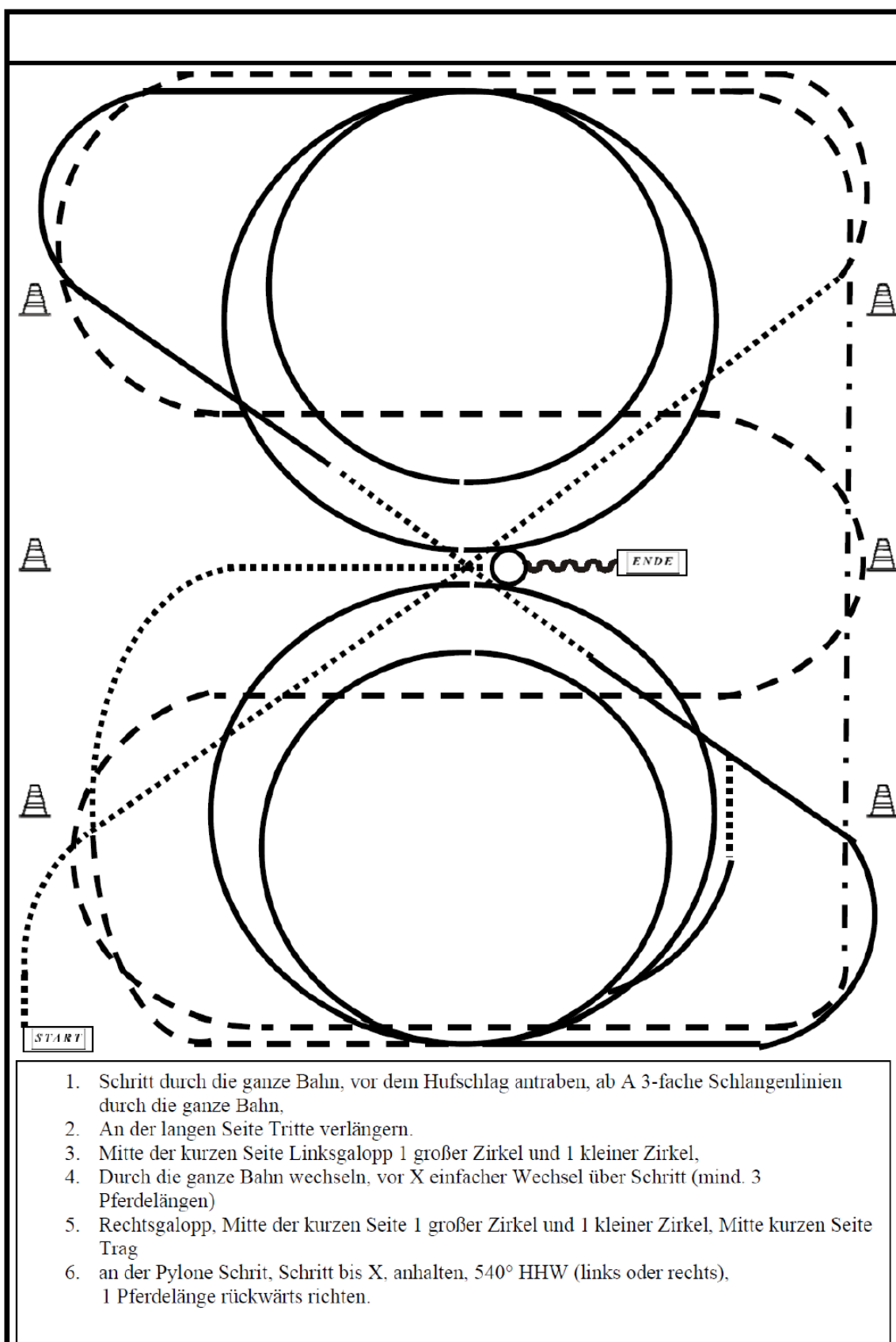

JUPF Reining 4- und 5jährig

Jungpferde – Reining 4 + 5 jährig Pattern 2

